

# ELIXO 500 230 V RTS

# ELIXO 800 230 V RTS

Sliding Gate Opener

**FR** MANUEL D'UTILISATION

**EN** USER'S MANUAL

**PL** INSTRUKCJA OBSŁUGI

**RU** РУКОВОДСТВО ПО ЭКСПЛУАТАЦИИ

**CS** UŽIVATELSKÁ PŘÍRUČKA

**ES** MANUAL DE USO

**IT** MANUALE D'USO

**EL** ΕΓΧΕΙΡΙΔΙΟ ΧΡΗΣΗΣ

**TR** KULLANICI KILAVUZU

**FA** راهنمای استفاده

**AR** دليل . الاستعمال



Ref. 5124405A

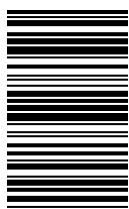



## Version originale du manuel

## SOMMAIRE

|   |          |
|---|----------|
| <b>Consignes de sécurité</b>                                    | <b>1</b> |
| Généralités   | 1        |
| Mise en garde - Instructions importantes de sécurité            | 1        |
| Consignes de sécurité relatives à l'utilisation                 | 2        |
| À propos des piles  | 2        |
| Recyclage et mise au rebut                                      | 2        |
| Assistance  | 2        |
| <b>Description du produit</b>                                   | <b>3</b> |
| <b>Fonctionnement et utilisation</b>                            | <b>3</b> |
| Fonctionnement normal   | 3        |
| Fonctionnement particulier                                      | 3        |
| Déverrouillage manuel d'urgence                                 | 3        |
| Verrouillage de la motorisation                                 | 3        |
| <b>Entretien</b>  | <b>3</b> |
| Vérification dispositifs de sécurité (cellules, barre palpeuse) | 3        |
| Remplacement de la pile   | 3        |
| <b>Caractéristiques techniques</b>                              | <b>3</b> |

## 1 - CONSIGNES DE SÉCURITÉ



Ce symbole signale un danger dont les différents degrés sont décrits ci-dessous.

**DANGER**

Signale un danger entraînant immédiatement la mort ou des blessures graves

**AVERTISSEMENT**

Signale un danger susceptible d'entraîner la mort ou des blessures graves

**PRÉCAUTION**

Signale un danger susceptible d'entraîner des blessures légères ou moyennement graves

**ATTENTION**

Signale un danger susceptible d'endommager ou de détruire le produit

**DANGER**

La motorisation doit être installée et réglée par un installateur professionnel de la motorisation et de l'automatisation de l'habitat, conformément à la réglementation du pays dans lequel elle est mise en service.

Pour satisfaire aux exigences des normes EN 13241-1, EN 12445 et EN 12453, il doit suivre les instructions du manuel d'installation tout au long de la mise en oeuvre de l'installation.

Le non respect de ces instructions pourrait gravement blesser des personnes, par exemple écrasées par le portail. L'utilisateur n'a pas le droit de procéder à la moindre modification.

**AVERTISSEMENT**

Mise en garde - Instructions importantes de sécurité

Il est important pour la sécurité des personnes de suivre ces instructions car une utilisation incorrecte peut entraîner des blessures graves. Conserver ces instructions.

Somfy ne peut pas être tenu pour responsable des dommages résultant du non respect des instructions de ce manuel.

**1.1 Généralités**

Ce produit est une motorisation pour un portail coulissant, en usage résidentiel tel que défini dans la norme EN 60335-2-103, à laquelle il est conforme. Ces instructions ont notamment pour objectif de satisfaire les exigences de la dite norme et ainsi d'assurer la sécurité des biens et des personnes.

**AVERTISSEMENT**

Toute utilisation de ce produit hors du domaine d'application décrit dans ce manuel est interdite.

L'utilisation de tout accessoire ou de tout composant non préconisé par Somfy est interdite - la sécurité des personnes ne serait pas assurée.

Si un doute apparaît lors de l'utilisation de cette motorisation ou pour obtenir des informations complémentaires, consulter le site internet [www.somfy.com](http://www.somfy.com).

Ces instructions sont susceptibles d'être modifiées en cas d'évolution des normes ou de la motorisation.

**DANGER**

Tout changement de réglage des paramètres doit être réalisé par un installateur professionnel de la motorisation et de l'automatisation de l'habitat, et ce conformément au manuel d'installation de ce produit et à la réglementation applicable, notamment pour assurer la sécurité des biens et des personnes.

**1.2 Consignes de sécurité relatives à l'utilisation****AVERTISSEMENT**

Cette motorisation peut être utilisée par des enfants âgés d'au moins 8 ans et par des personnes ayant des capacités physiques, sensorielles ou mentales réduites ou dénuées d'expérience ou de connaissance, s'ils (si elles) sont correctement surveillé(e)s ou si des instructions relatives à l'utilisation de la motorisation en toute sécurité leur ont été données et si les risques encourus ont été appréhendés. Les enfants ne doivent pas jouer avec la motorisation. Le nettoyage et l'entretien par l'utilisateur ne doivent pas être effectués par des enfants.

Le niveau de pression acoustique de la motorisation est inférieur ou égal à 70 dB(A). Le bruit émis par la structure à laquelle la motorisation sera connectée n'est pas pris en considération.

**AVERTISSEMENT**

Tout utilisateur potentiel doit impérativement être formé à l'utilisation de la motorisation par la personne ayant réalisé l'installation, en appliquant toutes les préconisations de ce manuel. Il est impératif de s'assurer qu'aucune personne non formée ne puisse mettre le portail en mouvement. L'utilisateur doit surveiller le portail pendant tous les mouvements et maintenir les personnes éloignées jusqu'à ce que le portail soit complètement ouvert ou fermé. Ne pas laisser les enfants jouer avec les dispositifs de commande du portail. Mettre les télécommandes hors de portée des enfants. Ne pas empêcher volontairement le mouvement du portail.

Ne pas essayer d'ouvrir manuellement le portail si la motorisation n'a pas été déverrouillée.

**AVERTISSEMENT**

Le déverrouillage manuel peut entraîner un mouvement incontrôlé du portail.

**DANGER**

La motorisation doit être déconnectée de toute source d'alimentation durant le nettoyage, la maintenance et lors du remplacement des pièces.

Si l'installation est équipée de cellules photoélectriques et/ou d'un feu orange, nettoyer régulièrement les optiques des cellules photoélectriques et le feu orange.

Éviter que tout obstacle naturel (branche, pierre, herbes hautes, etc.) puisse entraver le mouvement du portail.

Si l'installation est équipée de cellules photoélectriques et/ou d'un feu orange, nettoyer régulièrement les optiques des cellules photoélectriques et le feu orange.

Chaque année, faire contrôler la motorisation par du personnel qualifié.

**AVERTISSEMENT**

Vérifier tous les 6 mois l'installation pour déceler tout signe d'usure ou de détérioration des câbles et du montage. Ne pas utiliser l'appareil si une réparation ou un réglage est nécessaire. Les portails en mauvais état doivent être réparés, renforcés, voire changés. Vérifier le bon serrage des vis et des fixations des différents éléments de la motorisation.

Utiliser exclusivement des pièces d'origine pour tout entretien ou réparation.

Toute modification technique, électronique ou mécanique sur la motorisation devra être faite avec l'accord de l'assistance Somfy.

**AVERTISSEMENT**

Vérifier chaque mois que la motorisation change de sens quand le portail rencontre un objet de 50 mm positionné à mi-hauteur du vantail.

Si ce n'est pas le cas, contacter un installateur, professionnel de la motorisation et de l'automatisation de l'habitat.

En cas de mauvais fonctionnement, couper l'alimentation secteur.

Contactez immédiatement un installateur professionnel de la motorisation et de l'automatisation de l'habitat.

**AVERTISSEMENT**

Ne pas utiliser la motorisation si une réparation ou un réglage est nécessaire car un défaut dans l'installation peut provoquer des blessures.

**DANGER**

Si le câble d'alimentation est endommagé, il doit être remplacé par le fabricant, son service après-vente ou des personnes de qualification similaire afin d'éviter un danger.

**1.3 À propos des piles****DANGER**

Ne pas laisser les piles/piles boutons/accus à la portée des enfants. Les conserver dans un endroit qui leur est inaccessible. Il y a un risque qu'elles soient avalées par des enfants ou des animaux domestiques. Danger de mort ! Si cela devait arriver malgré tout, consulter immédiatement un médecin ou se rendre à l'hôpital.

Faire attention de ne pas court-circuiter les piles, ni les jeter dans le feu, ni les recharger. Il y a risque d'explosion.

**1.4 Recyclage et mise au rebut**

Ne pas jeter les piles usagées des télécommandes avec les déchets ménagers. Les déposer à un point de collecte dédié pour leur recyclage.



Ne pas jeter la motorisation hors d'usage avec les déchets ménagers. Faire reprendre la motorisation par son distributeur ou utiliser les moyens de collecte sélective mis à disposition par la commune.

## 2 - DESCRIPTION DU PRODUIT

Les motorisations **ELIXO 500 230V RTS** et **ELIXO 800 230V RTS** sont prévues pour motoriser des portails coulissants

Nombre de cycles par heure : 10 cycles/heure (à 20°C) répartis uniformément dans l'heure

## 3 - FONCTIONNEMENT ET UTILISATION

### 3.1 Fonctionnement normal

#### Fonctionnement ouverture totale avec une télécommande 2 ou 4 touches

Appuyez sur la touche programmée pour piloter l'ouverture totale du portail.

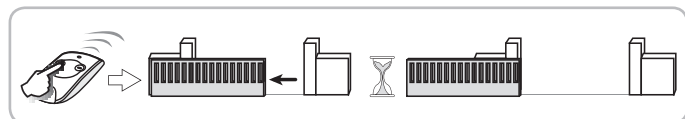

#### Fonctionnement ouverture piétonne avec une télécommande 2 ou 4 touches

Appuyez sur la touche programmée pour piloter l'ouverture piétonne du portail.

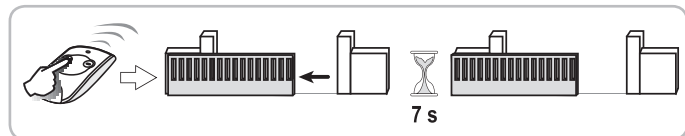

### 3.2 Fonctionnement particulier

Selon les périphériques installés et les options de fonctionnement programmées par votre installateur, la motorisation peut avoir les fonctionnements particuliers suivants :

#### Fonctionnement avec une télécommande 3 touches

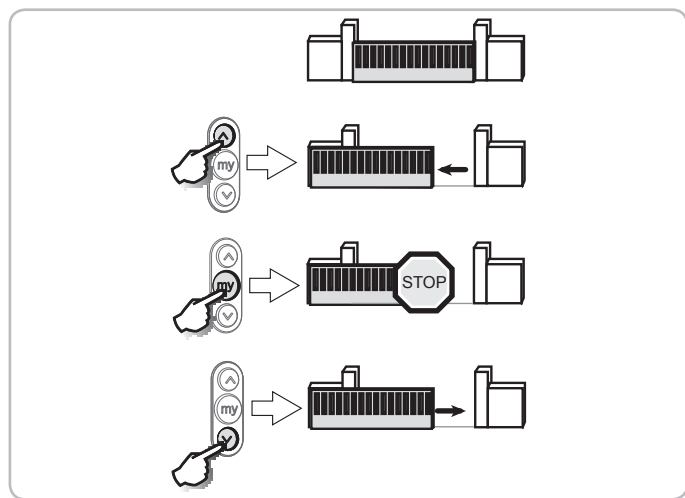

#### Fonctionnement des cellules de sécurité

Si un obstacle est détecté pendant la fermeture du portail, celui-ci s'arrête puis se réouvre totalement.

Si un obstacle est détecté pendant l'ouverture du portail, celui-ci s'arrête.

#### Fonctionnement de la barre palpeuse

Si un obstacle est détecté pendant la fermeture ou l'ouverture du portail, celui-ci s'arrête puis se réouvre partiellement.

#### Fonctionnement du feu orange

Le feu orange est activé lors de tout mouvement du portail.

Une pré-signalisation de 2 s avant le début du mouvement peut être programmée lors de l'installation.

#### Fonctionnement en mode séquentiel avec refermeture automatique après temporisation

La fermeture automatique du portail s'effectue après un délai programmé lors de l'installation.

Une nouvelle commande pendant ce délai annule la fermeture automatique et le portail reste ouvert.

La commande suivante entraîne la fermeture du portail.

### 3.3 Déverrouillage manuel d'urgence

- [1]. Insérer la clé dans la serrure.
- [2]. Tourner la clé d'un quart de tour vers la gauche.
- [3]. Tourner la poignée de déverrouillage vers la droite.

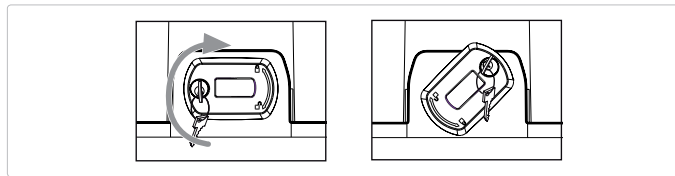

⚠ Ne pas pousser le portail violemment. Accompagner le portail tout au long de sa course lors des manœuvres manuelles.

### 3.4 Verrouillage de la motorisation

- [1]. Tourner la poignée de déverrouillage vers la gauche.
- [2]. Manœuvrer le portail manuellement jusqu'à ce que le dispositif d'entraînement vienne se reverrouiller.

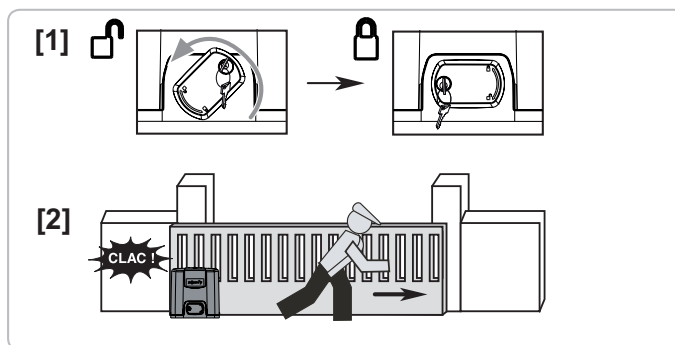

- [3]. Tourner la clé d'un quart de tour vers la droite.
- [4]. Enlever la clé.

⚠ Verrouiller impérativement la motorisation avant toute nouvelle commande.

## 4 - ENTRETIEN

### 4.1 Vérification dispositifs de sécurité (cellules)

Vérifier le bon fonctionnement tous les 6 mois.

### 4.2 Remplacement de la pile

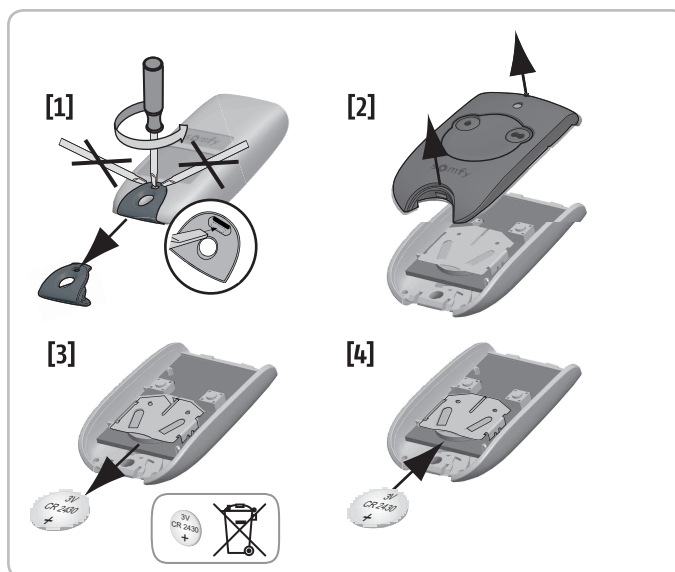

## 5 - CARACTÉRISTIQUES TECHNIQUES

### CARACTÉRISTIQUES GÉNÉRALES

|                                      |                                       |
|--------------------------------------|---------------------------------------|
| Alimentation secteur                 | 220/230 V - 50/60 Hz                  |
| Puissance maxi consommée             | Elixo 500 : 400 W - Elixo 800 : 300 W |
| Conditions climatiques d'utilisation | - 20 ° C / + 60 ° C - IP44            |
| Fréquence radio Somfy                | ))) 433,42 MHz<br><)) 10 mW           |
| Nombre de canaux mémorisables        | 128                                   |

# Translated version of the guide

## CONTENTS

|  |          |
|--|----------|
| <b>Safety instructions</b>                       | <b>1</b> |
| General information                              | 1        |
| Caution - Important safety instructions          | 1        |
| Safety instructions relating to operation        | 2        |
| About the batteries                              | 2        |
| Recycling and disposal                           | 2        |
| Assistance                                       | 2        |
| <b>Product description</b>                       | <b>3</b> |
| <b>Use and operation</b>                         | <b>3</b> |
| Normal operation                                 | 3        |
| Special operating mode                           | 3        |
| Emergency manual release                         | 3        |
| Locking the motorisation                         | 3        |
| <b>Maintenance</b>                               | <b>3</b> |
| Checking the safety devices (cells, safety edge) | 3        |
| Replacing the battery                            | 3        |
| <b>Technical data</b>                            | <b>3</b> |

## 1 - SAFETY INSTRUCTIONS

|  |  |
|--|--|
|  | This symbol indicates a danger, the different degrees of which are described below.  |
|  | <b>DANGER</b>  |
|  | Indicates a danger which may result in immediate death or serious injury   |
|  | <b>WARNING</b>   |
|  | Indicates a danger which may result in death or serious injury   |
|  | <b>PRECAUTION</b>  |
|  | Indicates a danger which may result in minor or moderate injury  |
|  | <b>ATTENTION</b>   |
|  | Indicates a danger which may result in damage to or destruction of the product   |
|  | <b>DANGER</b>  |
|  | The motorisation must be installed and adjusted by a professional motorisation and home automation installer, in compliance with the regulations of the country in which it is to be used.<br>To satisfy the requirements of standards EN 13241-1, EN 12445 and EN 12453, he or she must follow the instructions in the installation manual throughout the commissioning procedure.<br>Failure to follow these instructions may result in serious injury, e.g. due to crushing by the gate.<br>Users do not have the right to make any modifications whatsoever. |

|  |  |
|--|--|
|  | <b>WARNING</b>   |
|  | Caution - Important safety instructions<br>For reasons of personal safety, it is important to follow all the instructions, as incorrect use can lead to serious injury. Retain these instructions.<br>Somfy cannot be held liable for any damage resulting from failure to follow the instructions in this manual. |

### 1.1 General information

This product is a motorisation for a sliding gate, for residential use as defined in standard EN 60335-2-103, with which it complies. The main purpose of these instructions is to satisfy the requirements of the aforementioned standard and to ensure the safety of equipment and persons.

|  |  |
|--|--|
|  | <b>WARNING</b>   |
|  | Any use of this product outside of the sphere of application described in this manual is prohibited.<br>The use of any accessory or any component not recommended by Somfy is prohibited, on safety grounds. |

In case of any doubts when using this motorisation, or to obtain additional information, consult the website [www.somfy.com](http://www.somfy.com).

The instructions may be modified if and when there is a change to the standards or to the motorisation.

|  |   |
|--|---|
|  | <b>DANGER</b>   |
|  | The setting parameters may only be changed by a professional motorisation and home automation installer, in compliance with the installation manual for this product and the applicable regulations, to ensure the safety of all equipment and persons. |

### 1.2 Safety instructions relating to operation

|  |   |
|--|---|
|  | <b>WARNING</b>  |
|  | This motorisation may be used by children aged 8 and over and by persons whose physical, sensory or mental capacity is impaired, or persons with little experience or knowledge, as long as they are under supervision or have received instructions on safe use of the motorisation and fully understand the associated risks. Children must not be allowed to play with the motorisation. Children must not be allowed to clean or maintain the unit. |

The sound pressure level of the motorisation is less than or equal to 70 dB(A). The noise emitted by the structure to which the motorisation will be connected is not taken into account.

**WARNING**

Any potential users must be shown how to use the motorisation by the installer, applying all the recommendations in this manual. It is essential to ensure that no untrained persons are able to put the door into motion.

The user must monitor the gate each time it moves and keep people away from it until it is completely open or closed.

Do not allow children to play with the gate control devices. Keep remote controls out of the reach of children.

Do not deliberately prevent the gate from moving.

Do not try to open the gate manually if the motorisation has not been unlocked.

**WARNING**

Manual unlocking may result in uncontrolled movement of the gate.

**DANGER**

The motorisation must be disconnected from any power supply during cleaning and maintenance and when parts are replaced.

If the installation is equipped with photoelectric cells and/or an orange light, regularly clean the photoelectric cell optical units and the orange light.

Ensure that no natural obstacles (branch, stone, tall grasses, etc.) are able to obstruct the movement of the gate.

If the installation is equipped with photoelectric cells and/or an orange light, regularly clean the photoelectric cell optical units and the orange light.

Have the motorisation checked every year by a qualified technician.

**WARNING**

Check the installation every 6 months for any signs of wear or damage to the cables and assembly. Do not use the device if it needs repairing or adjusting. Gates in poor condition must be repaired, reinforced or even replaced. Check that the various motorisation component's screws and fittings are correctly tightened.

Use only original parts for any maintenance or repair work.

Any technical, electronic or mechanical modification to the motorisation must be made with the approval of Somfy assistance.

**WARNING**

Check each month that the motorisation changes direction when the gate encounters an object measuring 50 mm positioned halfway up the leaf.

If this is not the case, contact a professional motorisation and home automation installer.

If not operating correctly, switch off the power supply. Contact a motorisation and home automation professional immediately.

**WARNING**

Do not use the motorisation if a repair or adjustment is necessary as a fault in the installation can cause injuries.

**DANGER**

If the power supply cable is damaged, it must be replaced by the manufacturer, its after-sales service or an individual with similar qualifications, to prevent any danger.

**1.3 About the batteries****DANGER**

Do not leave batteries of any kind within reach of children. Keep them somewhere children cannot access. There is a risk that they could be swallowed by children or pets. Danger of death! If this does occur, seek medical advice immediately or go to hospital.

Ensure that the batteries are not short-circuited, thrown in the fire or recharged. There is a risk of explosion.

**1.4 Recycling and disposal**

Never dispose of used remote control batteries with household waste. They must be taken to the relevant recycling points.



Do not dispose of the motorisation with household waste at the end of its life. Return the motorisation to its distributor or use your local authority's special waste collection services.

## 2 - PRODUCT DESCRIPTION

The **ELIXO 500 230V RTS** and **ELIXO 800 230V RTS** motorisations are intended for installation on sliding gates

Number of cycles per hour: 10 cycles/hour (at 20°C) spread evenly throughout the hour

## 3 - USE AND OPERATION

### 3.1 Normal operation

#### Total opening mode with a 2 or 4-button remote control

Press the programmed button to open the gate fully.



#### Pedestrian opening mode with a 2 or 4-button remote control

Press the programmed button to open the gate in pedestrian mode.

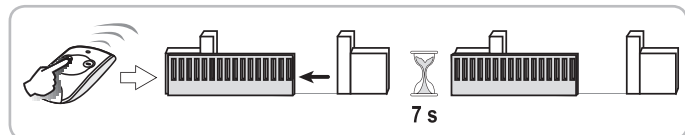

### 3.2 Special operating mode

Depending on the peripherals installed and the operating options programmed by your installer, the motorisation may have the following specific functions:

#### Operation with a 3-button remote control

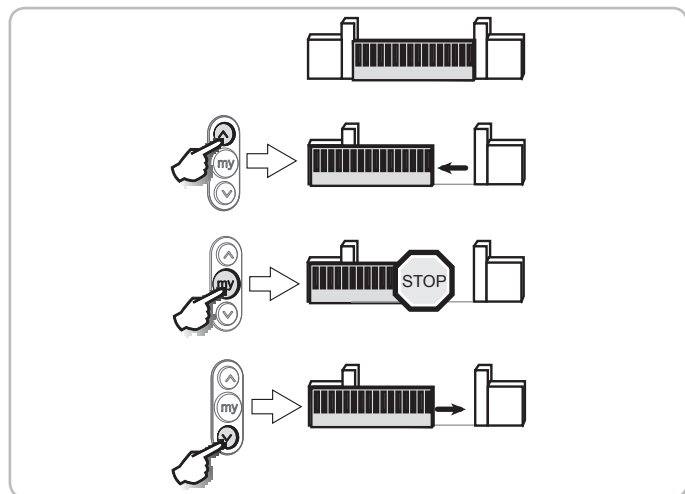

#### Operation with safety cells

If an obstacle is detected while the gate is closing, it stops, then re-opens fully. If an obstacle is detected when closing, the gate will stop.

#### Operation of the safety edge

If an obstacle is detected while the gate is closing/opening, it stops, then re-opens partially.

#### Operation of the orange light

The orange light is activated during any movement of the gate.

A 2-second pre-warning signal before movement starts may be programmed during installation.

#### Operation in sequential mode with automatic reclosing after time delay

The gate closes automatically after a time delay programmed during installation. A new command issued during this time delay cancels automatic closing and the gate remains open.

The next command issued closes the gate.

### 3.3 Emergency manual release

- [1]. Insert the key into the lock.
- [2]. Turn the key a quarter of a turn to the left.
- [3]. Turn the release handle to the right.

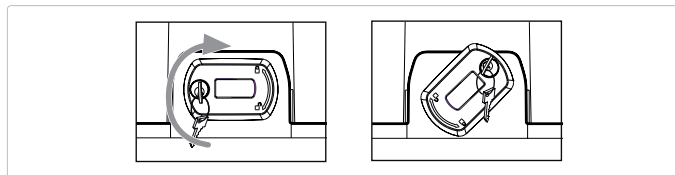

Do not forcibly push the gate. Hold the gate over its entire travel during manual manoeuvres.

### 3.4 Locking the motorisation

- [1]. Turn the release handle to the left.
- [2]. Move the gate manually until the drive mechanism re-locks.

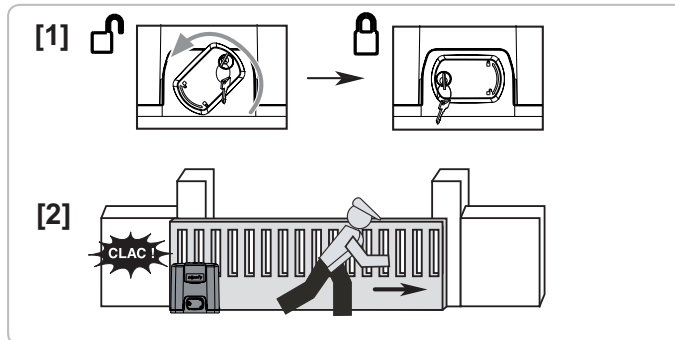

- [3]. Turn the key a quarter of a turn to the right.
- [4]. Remove the key.

The motorisation must be locked before a new command.

## 4 - MAINTENANCE

### 4.1 Checking the safety devices (cells)

Check for correct operation every 6 months.

### 4.2 Replacing the battery

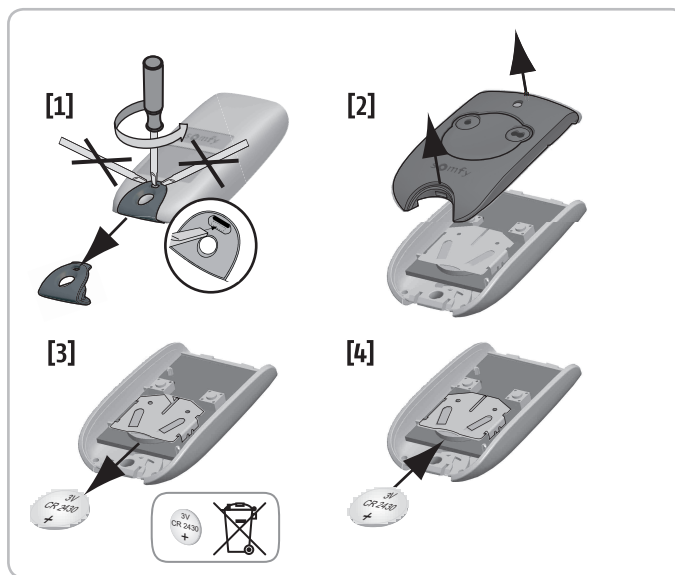

## 5 - TECHNICAL SPECIFICATIONS

### GENERAL SPECIFICATIONS

|                                |                                     |
|--------------------------------|-------------------------------------|
| Power supply                   | 220/230 V - 50/60 Hz                |
| Max. power consumption         | Elixo 500: 400 W - Elixo 800: 300 W |
| Climatic operating conditions  | - 20° C / + 60° C - IP44            |
| Somfy radio frequency          | ))) 433.42 MHz<br><)) 10 mW         |
| Number of memorisable channels | 128                                 |

# Przetłumaczona wersja instrukcji

## SPIS TREŚCI

|   |          |
|---|----------|
| <b>Zasady bezpieczeństwa</b>  | <b>1</b> |
| Informacje ogólne   | 1        |
| Informacja o zagrożeniach - Ważne instrukcje dotyczące bezpieczeństwa | 1        |
| Zasady bezpieczeństwa dotyczące użytkowania                           | 2        |
| Informacje na temat baterii   | 2        |
| Recykling i usuwanie zużytego sprzętu                                 | 2        |
| Pomoc techniczna  | 2        |
| <b>Opis produktu</b>  | <b>3</b> |
| <b>Działanie i obsługa</b>  | <b>3</b> |
| Działanie normalne  | 3        |
| Specjalne tryby działania   | 3        |
| Ręczne odblokowanie w przypadku awarii                                | 3        |
| Zablokowanie napędu   | 3        |
| <b>Konserwacja</b>  | <b>3</b> |
| Kontrola urządzeń zabezpieczających (fotokomórki, listwa czujnikowa)  | 3        |
| Wymiana baterii   | 3        |
| <b>Dane techniczne</b>  | <b>3</b> |

## 1 - ZASADY BEZPIECZEŃSTWA



Ten symbol sygnalizuje niebezpieczeństwo, którego różne stopnie są opisane poniżej.



### NIEBEZPIECZEŃSTWO

Sygnalizuje niebezpieczeństwo powodujące bezpośrednie zagrożenie życia lub poważne obrażenia ciała



### OSTRZEŻENIE

Sygnalizuje niebezpieczeństwo mogące doprowadzić do zagrożenia życia lub poważnych obrażeń ciała



### UWAGA

Sygnalizuje niebezpieczeństwo mogące doprowadzić do obrażeń ciała o stopniu lekkim lub średnim

### WAŻNE

Sygnalizuje niebezpieczeństwo mogące doprowadzić do uszkodzenia lub zniszczenia produktu



### NIEBEZPIECZEŃSTWO

Napęd musi być montowany i ustawiany przez profesjonalnego instalatora specjalizującego się w zakresie urządzeń mechanicznych i automatyki w budynkach mieszkalnych, zgodnie z przepisami obowiązującymi w kraju, w którym będzie użytkowany.

W celu spełnienia wymogów norm EN 13241-1, EN 12445 i EN 12453, powinien on postępować zgodnie z zaleceniami instrukcji montażu przez cały czas prowadzenia czynności związanych z instalacją.

Nieprzestrzeganie tych zaleceń mogłoby spowodować poważne obrażenia u osób, na przykład ich przygniecenie bramą.

Użytkownik nie jest upoważniony do wykonywania nawet najdrobniejszych zmian.



### OSTRZEŻENIE

Informacja o zagrożeniach - Ważne instrukcje dotyczące bezpieczeństwa

Przestrzeganie wszystkich podanych zaleceń jest ogromnie ważne ze względu na bezpieczeństwo ludzi, ponieważ nieprawidłowy montaż może spowodować poważne obrażenia ciała. Instrukcje te należy zachować. Somfy nie będzie ponosić odpowiedzialności za szkody wynikłe z nieprzestrzegania zaleceń podanych w tej instrukcji.

#### 1.1 Informacje ogólne

Ten produkt jest napędem do bram przesuwanych, przeznaczonym do użytku w obiektach mieszkalnych określonych w normie EN 60335-2-103, z którą jest zgodny. Niniejsze zalecenia mają na celu przede wszystkim spełnienie wymogów wspomnianej normy, a tym samym zapewnienie bezpieczeństwa osób i mienia.



### OSTRZEŻENIE

Użytkowanie tego produktu poza zakresem stosowania opisanym w tej instrukcji jest zabronione.

Stosowanie jakichkolwiek akcesoriów lub podzespołów innych niż zalecane przez firmę Somfy jest zabronione, ponieważ mogłoby spowodować zagrożenie dla użytkowników.

W przypadku pojawienia się wątpliwości podczas użytkowania zespołu napędowego lub w celu uzyskania dodatkowych informacji, należy odwiedzić stronę internetową [www.somfy.com](http://www.somfy.com).

Niniejsze zalecenia mogą być zmodyfikowane w przypadku zmiany norm lub parametrów napędu.



### NIEBEZPIECZEŃSTWO

Jakiegokolwiek zmiany ustawienia parametrów muszą być wykonywane przez profesjonalnego instalatora specjalizującego się w zakresie urządzeń mechanicznych i automatyki w budynkach mieszkalnych, zgodnie z zaleceniami podanymi w instrukcji montażu produktu oraz z odpowiednimi przepisami, w celu zapewnienia bezpieczeństwa osób i mienia.

#### 1.2 Zalecenia bezpieczeństwa dotyczące obsługi



### OSTRZEŻENIE

Ten napęd może być używany przez dzieci w wieku co najmniej 8 lat oraz osoby, których zdolności fizyczne, sensoryczne lub mentalne są ograniczone, lub przez osoby nie posiadające doświadczenia lub wiedzy, jeżeli są one objęte właściwym nadzorem albo jeżeli otrzymały wcześniej odpowiednie instrukcje dotyczące bezpiecznej obsługi urządzenia i zostały poinformowane o ewentualnych zagrożeniach. Dzieci nie powinny bawić się napędem. Czyszczenie i prace konserwacyjne, za które odpowiedzialny jest użytkownik, nie mogą być wykonywane przez dzieci.

Poziom ciśnienia akustycznego napędu jest niższy lub równy 70 dB(A). Dźwięk emitowany przez konstrukcję, do której napęd będzie podłączony, nie jest brany pod uwagę.



### OSTRZEŻENIE

Każdy potencjalny użytkownik musi zostać koniecznie przeszkolony w zakresie obsługi napędu, przez osobę wykonującą montaż, z uwzględnieniem wszystkich zaleceń określonych w niniejszej instrukcji. Należy koniecznie upewnić się, że żadne nieprzeszkolone osoby nie będą mogły uruchomić bramy.

Użytkownik powinien obserwować otwieranie lub zamykanie bramy i pilnować, aby wszystkie osoby pozostawały w bezpiecznej odległości do momentu całkowitego zakończenia ruchu.

Nigdy nie pozwalać dzieciom, żeby bawiły się urządzeniami do sterowania bramą. Piloty zdalnego sterowania powinny być niedostępne dla dzieci.

Nie blokować celowo ruchu bramy.

Nie próbować otwierać ręcznie bramy, jeżeli napęd nie został odblokowany.



### OSTRZEŻENIE

Ręczne odblokowanie może spowodować niekontrolowane przemieszczenie bramy.



### NIEBEZPIECZEŃSTWO

Podczas czyszczenia, wykonywania czynności konserwacyjnych i wymiany części napęd musi być odłączony od źródła zasilania.

Jeżeli instalacja jest wyposażona w fotokomórki i/lub pomarańczowe światło, należy systematycznie czyścić elementy optyczne fotokomórek i pomarańczowe światło. Żadne naturalne przeszkody (gałąź, kamień, wysoka trawa itd.) nie powinny blokować ruchu bramy.

Jeżeli instalacja jest wyposażona w fotokomórki i/lub pomarańczowe światło, należy systematycznie czyścić elementy optyczne fotokomórek i pomarańczowe światło.

Co roku zlecać wykonanie kontroli zespołu napędowego wykwalifikowanemu personelowi.



### OSTRZEŻENIE

Wykonywać kontrole instalacji co 6 miesięcy, w celu wykrycia wszelkich śladów zużycia albo uszkodzenia przewodów i elementów montażowych. Nie używać napędu, jeżeli konieczna jest jego naprawa lub regulacja. Bramy w złym stanie technicznym należy naprawić, wzmocnić, a nawet wymienić. Sprawdzić prawidłowe dokręcenie śrub i mocowań poszczególnych elementów napędu.

Przy obsłudze serwisowej i naprawie używać wyłącznie oryginalnych części.

Wprowadzenie jakichkolwiek modyfikacji technicznych, elektronicznych lub mechanicznych w obrębie napędu wiąże się z koniecznością uzyskania zgody działu pomocy technicznej Somfy.



### OSTRZEŻENIE

Co miesiąc należy sprawdzać, czy napęd zmienia kierunek działania, gdy brama napotyka przeszkodę 50 mm znajdującą się w połowie wysokości skrzydła bramy. Jeśli tak się nie dzieje, należy skontaktować się z instalatorem specjalizującym się w zakresie urządzeń mechanicznych i automatyki w budynkach mieszkalnych.

W razie nieprawidłowego działania należy wyłączyć zasilanie z sieci elektrycznej.

Skontaktować się ze specjalistą z zakresu urządzeń mechanicznych i automatyki w budynkach mieszkalnych.



### OSTRZEŻENIE

Nie korzystać z zespołu napędowego w sytuacji, gdy wymaga on naprawy lub regulacji, ponieważ wadliwy montaż może spowodować obrażenia.



### NIEBEZPIECZEŃSTWO

Jeżeli przewód zasilania jest uszkodzony, powinien zostać wymieniony przez producenta, jego serwis posprzedażny lub osoby o równorzędnych kwalifikacjach, aby uniknąć niebezpieczeństwa.

## 1.3 Informacje na temat baterii



### NIEBEZPIECZEŃSTWO

Nie pozostawiać baterii / baterii pastylkowych / akumulatorów w zasięgu dzieci. Należy je przechowywać w miejscu niedostępnym dla dzieci. Występuje niebezpieczeństwo połknięcia tych elementów przez dzieci lub zwierzęta domowe. Ryzyko śmierci! Jeżeli, pomimo wszystko, zaistnieje taka sytuacja, należy natychmiast skontaktować się z lekarzem lub udać się do szpitala.

Uważać, aby nie wytworzyć zwarcia w bateriach, nie wrzucać ich do ognia ani nie ładować. Występuje ryzyko wybuchu.

## 1.4 Recykling i usuwanie zużytego sprzętu



Zużytych baterii z pilotów zdalnego sterowania nie wolno wyrzucać razem z odpadami z gospodarstwa domowego. Należy je przekazać do specjalnego punktu zbiórki odpadów w celu ich wtórnego przetworzenia.



Nie wyrzucać napędu wycofanego z użytku razem z odpadami z gospodarstwa domowego. Napęd taki trzeba przekazać jego dystrybutorowi lub skorzystać z punktów selektywnej zbiórki odpadów udostępnionych przez władze danej gminy.

## 2 - OPIS PRODUKTU

Napędy **ELIXO 500 230V RTS** i **ELIXO 800 230V RTS** są przeznaczone do napędzania wszelkiego typu bram przesuwanych

Liczba cykli działania na godzinę: 10 cykli/godzinę (przy 20°C) rozłożonych równomiernie w czasie godziny

## 3 - DZIAŁANIE I OBSŁUGA

### 3.1 Działanie normalne

#### Działanie w trybie całkowitego otwarcia z pilotem zdalnego sterowania z 2 lub 4 przyciskami

Wcisnąć zaprogramowany przycisk do sterowania całkowitym otwarciem bramy.



#### Działanie w trybie otwarcia dla pieszego z pilotem zdalnego sterowania z 2 lub 4 przyciskami

Wcisnąć zaprogramowany przycisk do sterowania trybem otwarciem bramy umożliwiającym przejście pieszego.

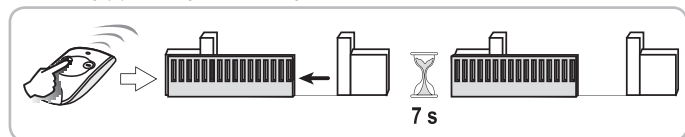

### 3.2 Specjalne tryby działania

W zależności od rodzaju zainstalowanych elementów dodatkowego osprzętu oraz opcji działania zaprogramowanych przez instalatora, zespół napędowy może być wyposażony w następujące funkcje specjalne:

#### Działanie z pilotem zdalnego sterowania z 3 przyciskami

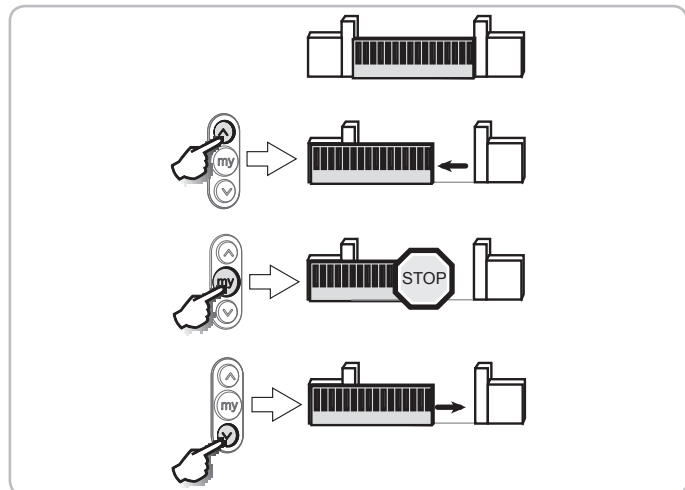

#### Działanie fotokomórek systemu bezpieczeństwa

Jeśli podczas zamykania zostanie wykryta przeszkoda, brama zatrzymuje się, a następnie otwiera się całkowicie.

Jeśli podczas otwierania zostanie wykryta przeszkoda, brama zatrzyma się.

#### Działanie listwy czujnikowej

Jeśli podczas zamykania lub otwierania zostanie wykryta przeszkoda, brama zatrzymuje się, a następnie otwiera się częściowo.

#### Działanie pomarańczowego światła

Pomarańczowe światło jest włączane przy każdym ruchu bramy.

Włączenie sygnalizacji wstępnej na 2 s przed rozpoczęciem ruchu można zaprogramować podczas montażu.

#### Działanie w trybie sekwencyjnym z automatycznym ponownym zamykaniem po upływie czasu opóźnienia

Automatyczne zamknięcie bramy następuje po upływie okresu zaprogramowanego podczas montażu.

Wysłanie kolejnego polecenia sterowania w czasie trwania tego okresu anuluje automatyczne zamykanie i brama pozostaje otwarta.

Wysłanie następnego polecenia sterowania powoduje zamknięcie bramy.

### 3.3 Ręczne odblokowanie w przypadku awarii

- [1]. Wprowadzić klucz do zamka.
- [2]. Obrócić klucz o ćwierć obrotu w lewo.
- [3]. Obrócić dźwignię odblokowującą w prawo.

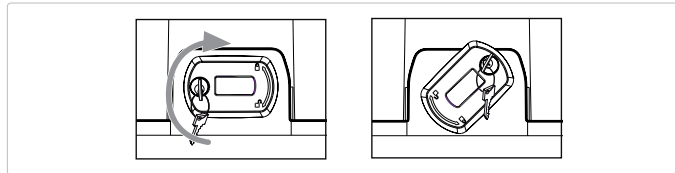

⚠ Nie popychać gwałtownie bramy. Przytrzymać bramę przez cały czas jej przesuwania w trybie ręcznym.

### 3.4 Zablokowanie napędu

- [1]. Obrócić dźwignię odblokowującą w lewo.
- [2]. Przesuwać bramę ręcznie, aż do ponownego zablokowania zespołu napędowego.

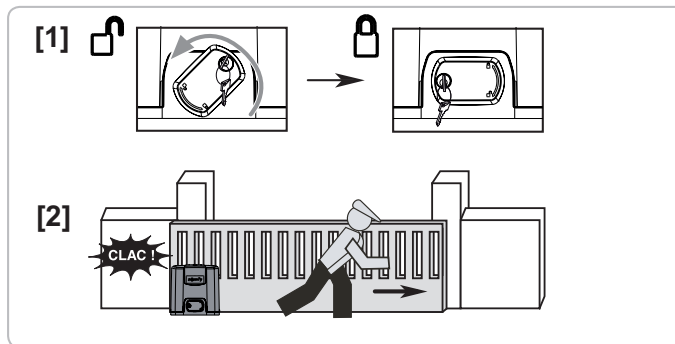

- [3]. Obrócić klucz o ćwierć obrotu w prawo.
- [4]. Wyjąć klucz.

⚠ Koniecznie zablokować napęd przed wysłaniem kolejnego polecenia sterującego.

## 4 - KONSERWACJA

### 4.1 Sprawdzenie urządzeń zabezpieczających (fotokomórki)

Sprawdzić prawidłowe działanie co 6 miesięcy.

### 4.2 Wymiana baterii

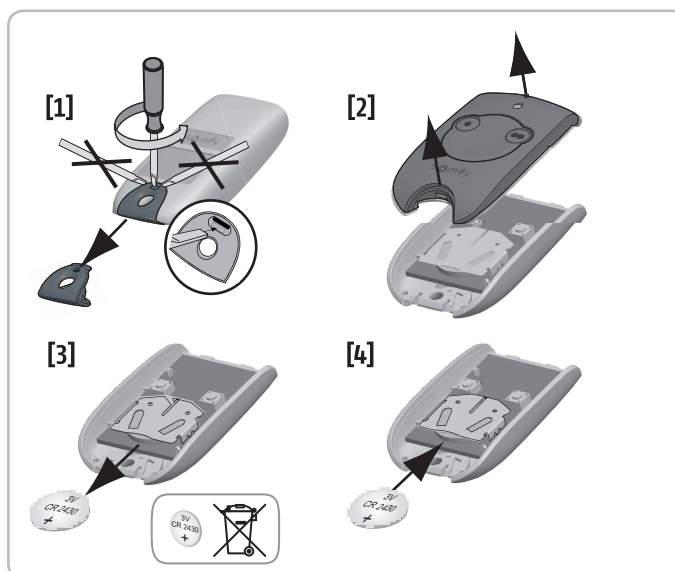

## 5 - DANE TECHNICZNE

### OGÓLNE DANE TECHNICZNE

|   |  |
|---|--|
| Zasilanie sieciowe                          | 220/230 V - 50/60 Hz   |
| Maks. zużycie energii                       | Elixo 500: 400 W - Elixo 800: 300 W  |
| Warunki klimatyczne eksploatacji            | - 20 ° C / + 60 ° C - IP44   |
| Częstotliwość radiowa Somfy                 | $\left. \begin{array}{l} \rangle\rangle\rangle \\ \langle \end{array} \right\} \begin{array}{l} 433,42 \text{ MHz} \\ 10 \text{ mW} \end{array}$ |
| Liczba kanałów możliwych do zaprogramowania | 128  |

# Переводная версия руководства

## СОДЕРЖАНИЕ

|  |          |
|--|----------|
| <b>Указания по мерам безопасности</b> _____                      | <b>1</b> |
| Общие положения  | 1        |
| Предупреждение - Важные указания по мерам безопасности.          | 1        |
| Указания по мерам безопасности при эксплуатации                  | 2        |
| Об элементах питания   | 2        |
| Утилизация и переработка   | 2        |
| Техническая поддержка  | 2        |
| <b>Описание изделия</b> _____                                    | <b>3</b> |
| <b>Работа и применение</b> _____                                 | <b>3</b> |
| Обычный режим работы   | 3        |
| Особые режимы работы   | 3        |
| Ручное аварийное механическое отключение                         | 3        |
| Механическое включение привода                                   | 3        |
| <b>Техническое обслуживание</b> _____                            | <b>3</b> |
| Проверка устройств безопасности (фотоэлементы, сенсорная планка) | 3        |
| Замена элемента питания  | 3        |
| <b>Технические характеристики</b> _____                          | <b>3</b> |

## 1 - УКАЗАНИЯ ПО МЕРАМ БЕЗОПАСНОСТИ

|  |  |
|--|--|
|  | Этот символ обозначает опасность, различные уровни которой описаны ниже.             |
|  | <b>ОПАСНОСТЬ</b>   |
|  | Обозначает опасность, вызывающую немедленную смерть или тяжелые травмы.              |
|  | <b>ПРЕДУПРЕЖДЕНИЕ</b>  |
|  | Обозначает опасность, которая может привести к смерти или тяжелым травмам.           |
|  | <b>ПРЕДОСТОРОЖНОСТЬ</b>  |
|  | Обозначает опасность, которая может привести к травмам легкой или средней тяжести.   |
|  | <b>ВНИМАНИЕ</b>  |
|  | Обозначает опасность, которая может вызвать повреждение или разрушение оборудования. |

|  |  |
|--|--|
|  | <b>ОПАСНОСТЬ</b>   |
|  | Установку и настройку привода должен выполнять специалист по бытовому электроприводу и средствам автоматизации в соответствии с нормативными актами страны, в которой этот привод применяется. Для выполнения требований стандартов EN 13241-1, EN 12445 и EN 12453 он должен следовать указанием настоящего руководства по установке в течение всего выполнения установки. Невыполнение этих указаний может привести к тяжелым травмам людей, например, к раздавливанию воротами. Пользователь не должен вносить ни малейших изменений. |



### ПРЕДУПРЕЖДЕНИЕ

Предупреждение - Важные указания по мерам безопасности.

Для безопасности людей очень важно следовать этим указаниям, так как неправильная установка может привести к тяжелым травмам. Сохраняйте эти указания. Фирма Somfy не может быть привлечена к ответственности по ущербу, вызванному невыполнением указаний настоящего руководства.

#### 1.1 Общие положения

Это изделие является приводом для сдвижных ворот и соответствует условиям использования, применимым к воротам домовладения, определенным стандартом EN 60335-2-103. Настоящие указания, имеют целью, в частности, выполнение требований указанного стандарта и обеспечение безопасности людей и оборудования.



### ПРЕДУПРЕЖДЕНИЕ

Любое использование изделия вне области применения, приведенной в настоящем руководстве, запрещено.

Использование любой принадлежности или любого компонента, не рекомендованного фирмой Somfy, запрещено - в этом случае не будет обеспечена безопасность людей.

Если во время использования этого привода появляются сомнения или для получения дополнительных сведений, обращайтесь на веб-сайте [www.somfy.com](http://www.somfy.com).

Эти указания могут быть изменены в случае изменения стандартов или конструкции изделия.



### ОПАСНОСТЬ

Любое изменение настройки параметров должен выполнять профессиональный установщик, специалист по бытовому электроприводу и средствам автоматизации в соответствии с настоящим руководством по установке и с применимыми к приводу нормативными актами, в частности, для обеспечения безопасности людей и оборудования.

#### 1.2 Указания по мерам безопасности при эксплуатации



### ПРЕДУПРЕЖДЕНИЕ

Этот привод может использоваться детьми возрастом более 8 лет и людьми с ограниченными сенсорными и умственными способностями или людьми, не имеющими достаточного опыта или знаний, если они находятся под наблюдением или были предварительно проинформированы о правилах безопасного использования этого привода и ознакомлены с возможными опасностями. Не позволяйте детям играть с приводом. Очистка и пользовательское техническое обслуживание не должны выполняться детьми.

Уровень звукового давления привода ниже или равен

70 дБ(А). Шум, издаваемый конструкцией, к которой присоединен привод, не принимается в расчет.



### ПРЕДУПРЕЖДЕНИЕ

Всякий потенциальный пользователь привода должен быть обучен установщиком, применяющим все рекомендации настоящего руководства. Обязательно убедитесь, что никакое неподготовленное лицо не может привести ворота в движение.

Пользователь должен наблюдать за движением ворот и не позволять никому приближаться к ним до завершения их полного открывания или закрывания.

Не позволяйте детям играть с пультами дистанционного управления воротами. Храните пульты дистанционного управления в месте, недоступном для детей.

Не мешайте намеренно движению ворот.

Не пытайтесь открыть ворота вручную, если привод не выключен механическим путем.



### ПРЕДУПРЕЖДЕНИЕ

Ручное механическое выключение привода может привести к неконтролируемому движению ворот.



### ОПАСНОСТЬ

На время очистки, технического обслуживания и при замене деталей привод должен быть отключен от всех источников электропитания.

Если установка оснащена фотоэлементами и/или оранжевым проблесковым маячком, регулярно очищайте оптику фотоэлементом и проблесковый маячок.

Проследите, чтобы никакое препятствие (ветка дерева, камень, высокая трава и т. п.) не могло помешать движению ворот.

Если установка оснащена фотоэлементами и/или оранжевым проблесковым маячком, регулярно очищайте оптику фотоэлементом и проблесковый маячок.

Ежегодно проверяйте состояние привода при помощи квалифицированного специалиста.



### ПРЕДУПРЕЖДЕНИЕ

Проверяйте установку каждые 6 месяцев, чтобы выявлять любые признаки износа или повреждения монтажных кабелей. Не используйте привод, если необходим его ремонт или настройка. Ворота, находящиеся в ненадлежащем состоянии, необходимо отремонтировать, усилить или заменить. Проверить надежность затяжки болтов и фиксацию других частей привода.

Использовать только фабричные детали для пусконаладочных работ и ремонта.

Любое изменение технической, электронной или механической части привода должно осуществляться с согласия службы технической поддержки компании Somfy.



### ПРЕДУПРЕЖДЕНИЕ

Ежемесячно проверяйте, что привод изменяет направление движения, когда ворота встречают препятствие в виде предмета высотой 50 мм, находящегося на половине высоты створки ворот.

Если это не так, обратитесь к установщику, специалисту по бытовым средствам механизации и автоматике.

В случае ненормальной работы, отключите сетевое электропитание.

Немедленно обратитесь к установщику, специалисту по бытовым средствам механизации и автоматике.



### ПРЕДУПРЕЖДЕНИЕ

Не используйте привод, если он нуждается в ремонте или настройке, так как ошибка при установке может привести к травмам.



### ОПАСНОСТЬ

Если поврежден кабель электропитания, он должен быть заменен производителем, его подразделением послепродажного обслуживания или специалистом надлежащей квалификации.

## 1.3 Об элементах питания



### ОПАСНОСТЬ

Не оставляйте элементы питания, батарейки или аккумуляторы в месте, доступном для детей. Храните их в недоступном для детей месте. Есть опасность их проглатывания детьми или домашними животными. Смертельная опасность! Если это все-таки случилось, немедленно обратитесь к врачу или в больницу.

Не замыкайте элементы питания накоротко, не бросайте их в огонь и не подзаряжайте. Есть опасность взрыва.

## 1.4 Утилизация и переработка



Не выбрасывайте элементы питания пультов дистанционного управления вместе с бытовыми отходами. Сдавайте их в пункты сбора, предназначенные для их утилизации.



Не выбрасывайте использованный привод вместе с бытовыми отходами. Верните привод поставщику или используйте местные сборные сортировочные пункты.

## 2 - ОПИСАНИЕ ИЗДЕЛИЯ

Приводы ELIXO 500 230 V RTS и ELIXO 800 230 V RTS предназначены для оснащения сдвижных ворот.

Число циклов в час 10 циклов/час при температуре 20 °С, равномерно распределенные в течение часа

## 3 - РАБОТА И ПРИМЕНЕНИЕ

### 3.1 Обычный режим работы

**Работа в режиме полного открывания с 2 или 4-клавишным пультом дистанционного управления**

Нажмите клавишу, запрограммированную на управление полным открыванием ворот.



**Работа в режиме открывания для пешехода с 2 или 4-клавишным пультом дистанционного управления**

Нажмите клавишу, запрограммированную на управление открыванием ворот для пешехода.

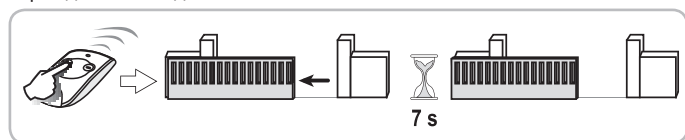

### 3.2 Особые режимы работы

В зависимости от установленных периферийных устройств и запрограммированных установщиком оборудования вариантов его работы, привод может работать в следующих особых режимах:

**Работа с 3-клавишным пультом дистанционного управления**

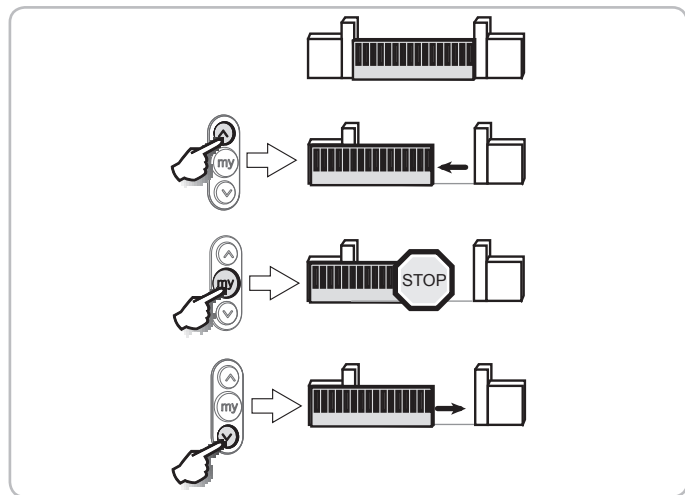

### Функционирование фотозащитных элементов

Если при закрытии обнаружено препятствие, створки ворот останавливаются, а затем снова полностью открываются.

Если препятствие обнаружено в ходе открывания, ворота останавливаются.

### Работа сенсорной планки

Если при закрытии обнаружено препятствие, створки ворот останавливаются, а затем снова частично открываются.

### Работа проблескового маячка

Оранжевый проблесковый маячок включается при любом движении ворот.

При программировании установки может быть предусмотрено опережение включения сигнализации на 2 секунды относительно начала работы привода.

### Работа в режиме последовательного выполнения операций с автоматическим закрыванием после временной выдержки

Автоматическое закрывание ворот выполняется по истечении периода времени, запрограммированного при установке оборудования.

Подача какой-либо новой команды в течение этого периода отменяет автоматическое закрывание, и ворота остаются открытыми.

Последующая команда вызывает закрывание ворот.

### 3.3 Ручное аварийное механическое отключение

- [1]. Вставьте ключ в замочную скважину.
- [2]. Поверните ключ на четверть оборота влево.
- [3]. Поверните ручку разблокировки вправо.

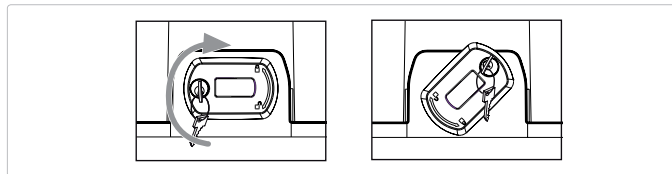

⚠ Не толкайте резко ворота. Во время ручного перемещения придерживайте ворота на протяжении всего их хода.

### 3.4 Механическое включение привода

- [1]. Поверните ручку разблокировки влево.
- [2]. Сдвиньте ворота вручную до положения, в котором приводное устройство механически включится и заблокируется.

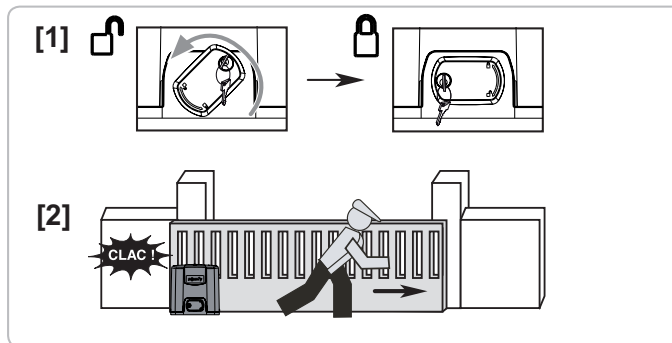

- [3]. Поверните ключ на четверть оборота вправо.
- [4]. Извлеките ключ.

⚠ Обязательно снова механически включите привод перед подачей на него любых новых команд.

## 4 - ТЕХНИЧЕСКОЕ ОБСЛУЖИВАНИЕ

### 4.1 Проверка защитных устройств (фотозащитные)

Проверяйте нормальную работу каждые полгода.

### 4.2 Замена элемента питания

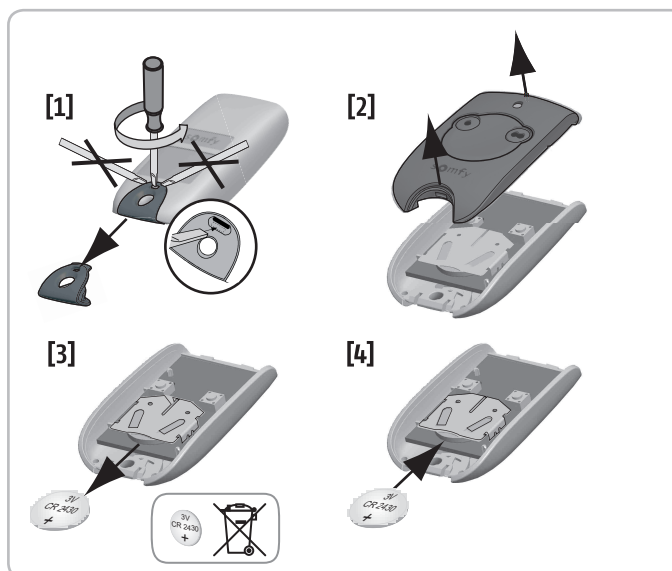

## 5 - ТЕХНИЧЕСКИЕ ХАРАКТЕРИСТИКИ

### ОБЩИЕ ХАРАКТЕРИСТИКИ





|                                    |                                       |
|------------------------------------|---------------------------------------|
| Сетевое питание                    | 220/230 В — 50/60 Гц                  |
| Максимальная потребляемая мощность | Elixo 500: 400 Вт - Elixo 800: 300 Вт |
| Климатические условия эксплуатации | -20 °C/+ 60 °C - IP44                 |
| Частота радиоволн SOMFY            | ))) 433,42 МГц<br><)) 10 мВт          |
| Число каналов с системой памяти    | 128                                   |

# Přeložená verze příručky

## OBSAH

|   |          |
|---|----------|
| <b>Bezpečnostní pokyny</b>                                    | <b>1</b> |
| Obecné zásady   | 1        |
| Upozornění – Důležité bezpečnostní instrukce                  | 1        |
| Bezpečnostní pokyny pro používání                             | 2        |
| Baterie   | 2        |
| Recyklace a likvidace   | 2        |
| Podpora   | 2        |
| <b>Popis produktu</b>   | <b>3</b> |
| <b>Funkce a používání</b>                                     | <b>3</b> |
| Normální funkce   | 3        |
| Zvláštní funkce   | 3        |
| Ruční nouzové odemknutí                                       | 3        |
| Odemknutí motorového pohonu                                   | 3        |
| <b>Údržba</b>   | <b>3</b> |
| Kontrola bezpečnostních zařízení (fotobuňky, kontaktní lišta) | 3        |
| Výměna baterie  | 3        |
| <b>Technické údaje</b>  | <b>3</b> |

## 1 - BEZPEČNOSTNÍ POKYNY

|   |   |
|---|---|
|    | Tento symbol signalizuje nebezpečí, jehož různé stupně jsou popsány níže.   |
|  | <b>NEBEZPEČÍ</b>  |
|   | Signál pro nebezpečí okamžitého ohrožení života nebo rizika vážných zranění |
|  | <b>VAROVÁNÍ</b>   |
|   | Signál pro nebezpečí možného ohrožení života nebo rizika vážných zranění    |
|  | <b>OPATŘENÍ</b>   |
|   | Signál pro nebezpečí možných lehčích nebo středně těžkých zranění           |
|   | <b>POZOR</b>  |
|   | Signál pro nebezpečí rizika poškození nebo zničení produktu                 |

|   |  |
|---|--|
|  | <b>NEBEZPEČÍ</b>   |
|   | Motorový pohon musí být namontován a seřízen odborníkem na motorové pohony a automatická vybavení bytů v souladu s předpisy platnými v zemi, ve které je zařízení provozováno.<br>Aby byly splněny požadavky norem EN 13241-1, EN 12445 a EN 12453, musejí být pokyny uvedené v instalační příručce dodržovány po celou dobu provádění instalace.<br>Nedodržení těchto instrukcí může vést k vážným zraněním, například v případě přivření zavírající se bránou.<br>Uživatel má právo provést minimální změny. |



### VAROVÁNÍ

Upozornění – Důležité bezpečnostní instrukce

V zájmu bezpečnosti osob je důležité dodržovat tyto instrukce, jelikož nesprávné používání může mít za následek vážná zranění. Tyto instrukce uschovejte.

Společnost Somfy nemůže být činěna odpovědnou za škody vyplývající z nedodržení pokynů v této příručce.

### 1.1 Obecné zásady

Tento produkt je motorový pohon pro posuvnou bránu používanou pro rezidenční účely a vztahuje se na něj norma EN 60335-2-103, které podléhá. Hlavním cílem těchto instrukcí je vyhovět požadavkům uvedené normy a zajistit bezpečnost majetku a osob.



### VAROVÁNÍ

Veškeré používání tohoto produktu mimo rozsah jeho použití popsany v této příručce je zakázáno.

Používání veškerého příslušenství nebo složky nedoporučené společností Somfy je zakázáno – bezpečnost osob by nebyla zajištěna.

Pokud během montáže tohoto motorového pohonu narazíte na nejasnosti nebo budete-li potřebovat dodatečné informace, navštivte internetovou stránku [www.somfy.com](http://www.somfy.com). Tyto instrukce mohou být v případě, že dojde ke změnám norem nebo motorového pohonu, rovněž změněny.



### NEBEZPEČÍ

Veškeré změny v nastavení parametrů musí provádět odborní techničtí pracovníci způsobilí pro práci s motorovým pohonem a na automatické domovní systémy, a to v souladu s montáží příručkou tohoto produktu a s platnými právními předpisy, zejména týkajícími se bezpečnosti majetku a osob.

### 1.2 Bezpečnostní pokyny pro používání



### VAROVÁNÍ

Tento motorový pohon mohou používat děti staré nejméně 8 let a osoby se sníženými fyzickými, smyslovými nebo duševními schopnostmi či osoby bez potřebných zkušeností a znalostí, pouze pokud jsou tyto osoby pod náležitým dohledem nebo jim byly sděleny instrukce týkající se bezpečného používání motorového pohonu, a tyto osoby byly seznámeny s případnými riziky. Děti si s motorovým pohonem nesmí hrát. Uživatelé čišťení a údržbu nesmějí provádět děti.

Míra akustického tlaku motorového pohonu je nižší nebo rovna 70 dB(A). Hluk vydávaný konstrukcí, k níž je motorový pohon připojen, není brán v potaz.

**VAROVÁNÍ**

Každý potenciální uživatel musí být povinně vyškolen pro používání motorového pohonu osobou, která prováděla montáž, s dodržением všech pokynů uvedených v této příručce. Je povinné zajistit, aby žádná nevyškolená osoba nemohla spustit pohyb brány.

Uživatel musí během všech pohybů bránu sledovat a udržovat všechny osoby v dostatečné vzdálenosti, dokud se brána zcela neotevře nebo nezavře.

Nenechávejte děti hrát si s ovládacími prvky brány. Dálkové ovladače uchovávejte mimo dosah dětí.

Úmyslně nebraňte pohybu brány.

Nepokoušejte se bránu otevřít ručně, pokud nebyl motorový pohon odblokován.

**VAROVÁNÍ**

Ruční odblokování může způsobit nekontrolovaný pohyb brány.

**NEBEZPEČÍ**

Motorový pohon musí být během čištění, údržby nebo výměny dílů odpojen od veškerého zdroje napájení.

Pokud je sestava vybavena elektrickými fotobuňkami a/ nebo oranžovým majákem, čistěte pravidelně optiku elektrických fotobuněk i oranžový maják.

Zamezte tomu, aby jakákoli přirozená překážka (větev, kamení, vysoká tráva atd.) bránila pohybu brány.

Pokud je sestava vybavena elektrickými fotobuňkami a/ nebo oranžovým majákem, čistěte pravidelně optiku elektrických fotobuněk i oranžový maják.

Jednou do roka si nechte motory zkontrolovat kvalifikovaným pracovníkem.

**VAROVÁNÍ**

Vždy po 6 měsících instalaci zkontrolujte, prohlédněte, zda neobsahuje stopy opotřebení nebo poškození kabelů a montážní sestavy. Nepoužívejte motor, je-li nutné provést jeho opravu nebo seřízení. Brána ve špatném stavu musí být opravena, vyztužena, nebo případně vyměněna. Zkontrolujte správné utažení upevňovacích šroubů jednotlivých prvků motorového systému.

Během údržby a v případě veškerých oprav používejte výhradně originální díly.

Jakákoli technická, elektronická nebo mechanická změna na motorovém pohonu musí být provedena se souhlasem asistenční služby Somfy.

**VAROVÁNÍ**

Každý měsíc zkontrolujte, zda motorový pohon změnil směr, jakmile brána narazí na předmět o vel. 50 mm umístěný v polovině výšky křídla.

Pokud tomu tak není, kontaktujte technického pracovníka – odborníka na motorové pohony a na automatické domovní systémy.

V případě špatné funkce vypněte zdroj napájení.

Okamžitě kontaktujte odborného technika zabývajícího se motorovými pohony a automatickými domovními systémy.

**VAROVÁNÍ**

Motorový pohon nepoužívejte, je-li nutné provést opravu nebo seřízení, neboť vadná montáž může způsobit zranění.

**NEBEZPEČÍ**

Je-li přívodní napájecí kabel poškozen, musí být vyměněn výrobcem, jeho servisní službou nebo osobami s podobnou kvalifikací, aby bylo zamezeno nebezpečí.

**1.3 Baterie****NEBEZPEČÍ**

Nenechávejte baterie / knoflíkové baterie / baterky na dosah dětí. Uschovávejte je na místě, které není v jejich dosahu. Je zde riziko jejich polknutí dětmi nebo domácími zvířaty. Riziko smrti! Pokud by k tomu mělo i přesto dojít, okamžitě vyhledejte lékaře nebo se dostavte do nemocnice.

Dávejte pozor, aby baterie nebyly vyzkratovány, nevyhazujte je do ohně ani je nedobíjejte. Hrozí riziko exploze.

**1.4 Recyklace a likvidace**

Použité baterie a dálkové ovladače nevyhazujte do běžného odpadu. Odevzdejte je na sběrném místě určeném k jejich recyklaci.



Motorový pohon na konci životnosti nevyhazujte do běžného domovního odpadu. Motorový pohon odevzdejte jeho prodejci nebo použijte prostředky selektivního sběru, které jsou poskytovány obcí.

## 2 - POPIS PRODUKTU

Motorové pohony **ELIXO 500 230V RTS** a **ELIXO 800 230V RTS** jsou určeny k pohonu posuvných bran.

Počet cyklů za hodinu: 10 cyklů/hodinu (při 20 °C) s rovnoměrnými časovými rozestupy

## 3 - FUNKCE A POUŽÍVÁNÍ

### 3.1 Normální funkce

#### Funkce celkového otevření dálkovým ovladačem se 2 nebo 4 tlačítky

Stiskněte tlačítko, které bylo nastaveno pro úplné otevření brány.



#### Funkce otevření pro pěší průchod dálkovým ovladačem se 2 nebo 4 tlačítky

Stiskněte tlačítko, které bylo přiřazeno pro otevření brány pro pěší průchod.

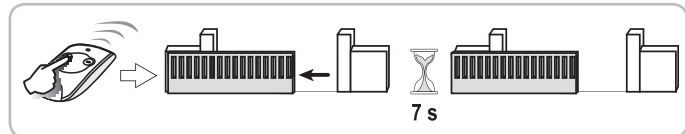

### 3.2 Zvláštní funkce

Podle toho, jaké periferní zařízení je nainstalováno, a podle funkčních možností nastavených technikem během instalace mohou mít motory následující zvláštní funkce:

#### Funkce s dálkovým ovladačem se 3 tlačítky

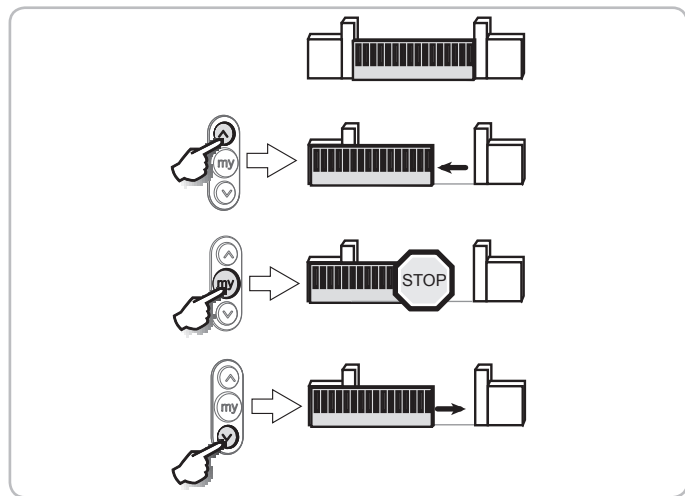

#### Funkce bezpečnostních fotobuněk

V případě detekce překážky během zavírání brány se brána zastaví a poté znovu zcela otevře.

Je-li během otevírání brány zjištěna překážka, brána se zastaví.

#### Funkce kontaktní lišty

V případě detekce překážky během zavírání nebo otevírání brány se brána zastaví a poté znovu částečně otevře.

#### Funkce oranžového světla

Během každého pohybu brány je aktivováno oranžové světlo.

Během instalace lze nastavit, aby se signalizace spustila 2 s před spuštěním pohybu brány.

#### Funkce v sekvenčním režimu s automatickým zavřením po uplynutí prodlevy časovače

Automatické zavření brány proběhne po uplynutí časového intervalu nastaveného během instalace.

Jakýkoli nový povel během této prodlevy zruší automatické zavření a brána zůstane otevřená.

Zadáním dalšího povelu se brána zavře.

### 3.3 Ruční nouzové odemknutí

- [1]. Vložte klíč do zámku.
- [2]. Otočte klíčem o čtvrtinu otáčky směrem doleva.
- [3]. Madlem pro odemknutí otočte doprava.

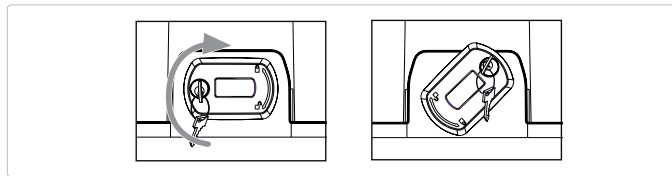

⚠ Bránu netlačte násilím. Při ruční manipulaci bránu přidržíte po celou dobu jejího pohybu.

### 3.4 Odemknutí motorového pohonu

- [1]. Madlem pro odemknutí otočte doleva.
- [2]. Bránu ručně uveďte až do polohy, kdy se pohonné zařízení znovu zablokuje.

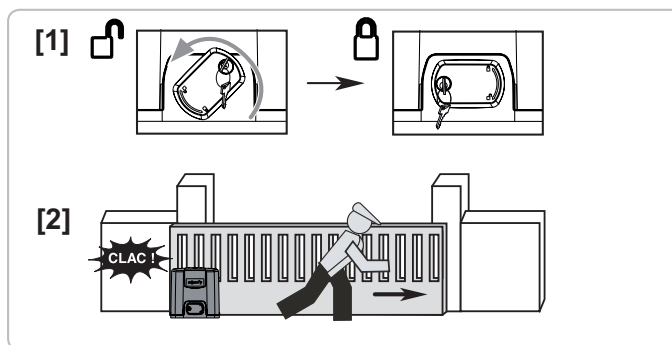

- [3]. Otočte klíčem o čtvrtinu otáčky směrem doprava.
- [4]. Vyměňte klíč.

⚠ Před novým ovládáním vždy pohonnou jednotku zajistěte.

## 4 - ÚDRŽBA

### 4.1 Kontrola bezpečnostních prvků (fotobuněk)

Kontrolujte správnou funkci vždy po 6 měsících.

### 4.2 Výměna baterie

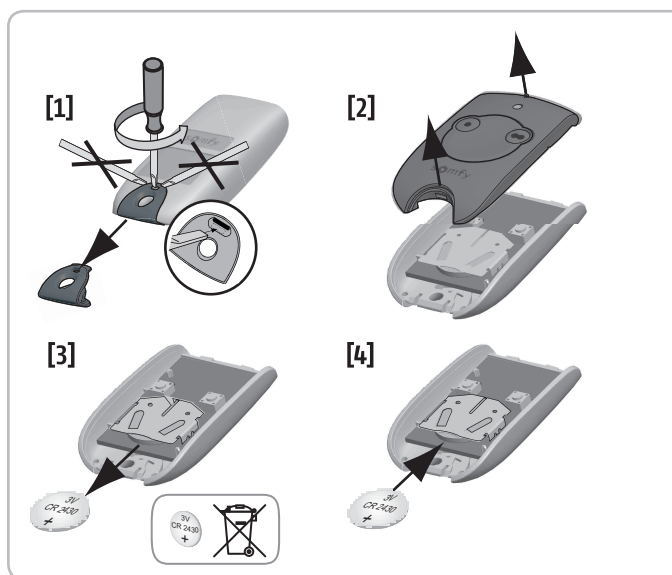

## 5 - TECHNICKÉ ÚDAJE

### VŠEOBECNÁ CHARAKTERISTIKA

|                                |                                     |
|--------------------------------|-------------------------------------|
| Síťové napětí                  | 220/230 V – 50/60 Hz                |
| Maximální příkon               | Elixo 500: 400 W – Elixo 800: 300 W |
| Klimatické podmínky použití    | -20 °C / +60 °C – IP 44             |
| Radiofrekvence Somfy           | ))) 433,42 MHz<br><)) 10 mW         |
| Počet kanálů, které lze načíst | 128                                 |

## Versión traducida del manual

### ÍNDICE

|  |          |
|--|----------|
| <b>Normas de seguridad</b>   | <b>1</b> |
| Aspectos generales   | 1        |
| Advertencia. Instrucciones importantes de seguridad                    | 1        |
| Normas de seguridad relativas al uso                                   | 2        |
| A propósito de las pilas   | 2        |
| Reciclaje y eliminación  | 2        |
| Asistencia   | 2        |
| <b>Descripción del producto</b>  | <b>3</b> |
| <b>Funcionamiento y uso</b>  | <b>3</b> |
| Funcionamiento normal  | 3        |
| Funcionamiento particular  | 3        |
| Desbloqueo manual de emergencia  | 3        |
| Bloqueo de la motorización   | 3        |
| <b>Mantenimiento</b>   | <b>3</b> |
| Comprobación de los dispositivos de seguridad (células, barra sensora) | 3        |
| Cambio de la pila  | 3        |
| <b>Características técnicas</b>  | <b>3</b> |

## 1 - NORMAS DE SEGURIDAD



Este símbolo señala un peligro cuyos diferentes grados aparecen descritos a continuación.



### PELIGRO

Señala un peligro que provoca inmediatamente la muerte o lesiones graves.



### ADVERTENCIA

Señala un peligro susceptible de provocar la muerte o lesiones graves.



### PRECAUCIÓN

Señala un peligro susceptible de provocar lesiones leves o moderadas.

### ATENCIÓN

Señala un peligro susceptible de dañar o destruir el producto.



### PELIGRO

La motorización debe ser instalada y ajustada por un instalador profesional de la motorización y de la automatización de la vivienda, de conformidad con la reglamentación del país en el que vaya a realizarse la puesta en marcha.

Para cumplir los requisitos de las normas EN 13241-1, EN 12445 y EN 12453, debe seguir las instrucciones indicadas en el manual de instalación a lo largo de todo el proceso de instalación.

El incumplimiento de estas instrucciones podría conllevar lesiones personales graves, por ejemplo, a consecuencia del aplastamiento por la cancela.

El usuario no está autorizado a realizar ningún tipo de modificación por pequeña que sea.



### ADVERTENCIA

Advertencia. Instrucciones importantes de seguridad

Es importante para la seguridad de las personas que siga estas instrucciones para evitar lesiones graves debidas a un uso incorrecto. Conserve estas instrucciones.

Somfy no asume ninguna responsabilidad por daños resultantes del incumplimiento de las instrucciones contenidas en este manual.

#### 1.1 Aspectos generales

Este producto es una motorización destinada a accionar una cancela corredera de uso residencial, con arreglo a las disposiciones de la norma EN 60335-2-103. La finalidad principal de estas instrucciones es el cumplimiento de los requisitos de dicha norma para garantizar así la seguridad de las personas y de los bienes materiales.



### ADVERTENCIA

Se prohíbe cualquier uso de este producto fuera del ámbito de aplicación descrito en este manual.

Queda prohibido el uso de cualquier accesorio o de cualquier componente no recomendado por Somfy; de lo contrario, no estaría garantizada la seguridad de las personas.

Para resolver cualquier duda que pudiera surgir durante el uso de esta motorización o para obtener información adicional, consulte la página web [www.somfy.com](http://www.somfy.com).

Estas instrucciones pueden sufrir modificaciones en caso de evolución de las normas o de la motorización.



### PELIGRO

Cualquier cambio de ajuste de los parámetros debe ser llevado a cabo por un instalador profesional de la motorización y automatización de la vivienda, ajustándose a lo indicado en el manual de instalación de este producto y a la reglamentación aplicable, sobre todo para garantizar la seguridad de las personas y de los bienes materiales.

#### 1.2 Normas de seguridad relativas al uso



### ADVERTENCIA

Esta motorización puede ser utilizada por niños de ocho años o mayores y por personas con capacidades físicas, sensoriales o mentales reducidas o que no dispongan de la experiencia o los conocimientos necesarios, siempre que sean supervisados o hayan sido instruidos en el uso seguro de la motorización y sean conscientes de los riesgos asociados. Los niños no deben jugar con la motorización. La limpieza y el mantenimiento a cargo del usuario no deben ser llevados a cabo por niños.

El nivel de presión acústica de la motorización es inferior o igual a 70 dB(A). No se ha tenido en cuenta el ruido emitido por la estructura a la que irá conectada la motorización.

**ADVERTENCIA**

Cualquier usuario potencial debe recibir obligatoriamente formación por parte de la persona que ha realizado la instalación acerca del uso de la motorización, aplicando todas las recomendaciones de este manual. Es obligatorio asegurarse de que ninguna persona no formada pueda poner la cancela en movimiento.

El usuario debe vigilar la cancela durante todos los movimientos y mantener a las personas alejadas de ella hasta que la cancela esté completamente abierta o cerrada.

No deje que los niños jueguen con los dispositivos de control de la cancela. Mantenga los mandos a distancia fuera del alcance de los niños.

No impida voluntariamente el movimiento de la cancela.

No intente abrir manualmente la cancela si no se ha desbloqueado la motorización.

**ADVERTENCIA**

El desbloqueo manual puede comportar un movimiento incontrolado de la cancela.

**PELIGRO**

Durante la limpieza, el mantenimiento y la sustitución de piezas, desconecte la motorización de cualquier fuente de alimentación.

Si la instalación está equipada con células fotoeléctricas y/o con una luz naranja, limpie regularmente la óptica de las células fotoeléctricas y la luz naranja.

Evite que cualquier obstáculo natural (ramas, piedras, hierbas altas, etc.) pueda dificultar el movimiento de la cancela.

Si la instalación está equipada con células fotoeléctricas y/o con una luz naranja, limpie regularmente la óptica de las células fotoeléctricas y la luz naranja.

Cada año deberá solicitar una revisión de la motorización realizada por personal cualificado.

**ADVERTENCIA**

Revise la instalación cada seis meses para detectar cualquier indicio de desgaste o de deterioro de los cables y del montaje. No utilice el equipo si este requiere alguna reparación o ajuste. Las cancelas en mal estado deberán ser reparadas, reforzadas o, en su caso, sustituidas. Compruebe que los tornillos y fijaciones de los diferentes elementos de la motorización estén perfectamente apretados.

Utilice exclusivamente piezas originales para cualquier intervención de mantenimiento o reparación.

Cualquier modificación técnica, electrónica o mecánica de la motorización debe realizarse con la autorización del servicio de asistencia de Somfy.

**ADVERTENCIA**

Compruebe mensualmente que la motorización cambia de sentido cuando la cancela se topa con un objeto de 50 mm situado a media altura del batiente.

Si no es así, póngase en contacto con un instalador profesional de la motorización y automatización de la vivienda.

En caso de mal funcionamiento, corte la alimentación eléctrica.

Póngase inmediatamente en contacto con un instalador profesional de la motorización y de la automatización de la vivienda.

**ADVERTENCIA**

No utilice la motorización si está pendiente de someterse a alguna reparación o algún ajuste; un fallo en la instalación puede causar lesiones.

**PELIGRO**

Si el cable de alimentación está dañado, debe sustituirse por el fabricante, su servicio posventa o personas de cualificación similar a fin de evitar peligros.

**1.3 A propósito de las pilas****PELIGRO**

No deje las pilas/pilas de botón/acumuladores al alcance de los niños. Consérvelos en un lugar que les sea inaccesible. Existe riesgo de que los niños o los animales domésticos se las traguen. ¡Peligro de muerte! Si a pesar de todo sucediera, consulte inmediatamente a un médico o diríjase a un hospital.

Tenga cuidado de no cortocircuitar las pilas y no las tire al fuego ni intente recargarlas. Existe riesgo de explosión.

**1.4 Reciclaje y eliminación**

No tire las pilas usadas de los mandos a distancia junto con los residuos domésticos. Debe depositarlas en un punto de recogida selectiva para su reciclaje.



No tire la motorización junto con los residuos domésticos. Entregue la motorización a su distribuidor o utilice los medios de recogida selectiva puestos a disposición por el ayuntamiento.

## 2 - DESCRIPCIÓN DEL PRODUCTO

Las motorizaciones **ELIXO 500 230V RTS** y **ELIXO 800 230V RTS** están pensadas para automatizar cancelas correderas.

Número de ciclos por hora: 10 ciclos/hora (a 20 °C) repartidos uniformemente a lo largo de una hora.

## 3 - FUNCIONAMIENTO Y USO

### 3.1 Funcionamiento normal

**Funcionamiento en apertura total con un mando a distancia de 2 o 4 botones**

Pulse el botón programado para controlar la apertura total de la cancela.



**Funcionamiento en apertura peatonal con un mando a distancia de 2 o 4 botones**

Pulse el botón programado para controlar la apertura peatonal de la cancela.

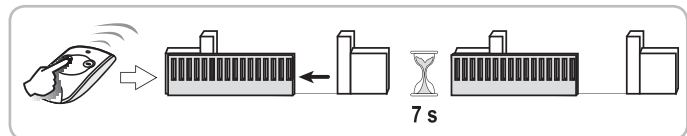

### 3.2 Funcionamiento particular

Según los periféricos instalados y las opciones de funcionamiento programadas por el instalador, la motorización puede tener los siguientes funcionamientos particulares:

**Funcionamiento con un mando a distancia de 3 botones**

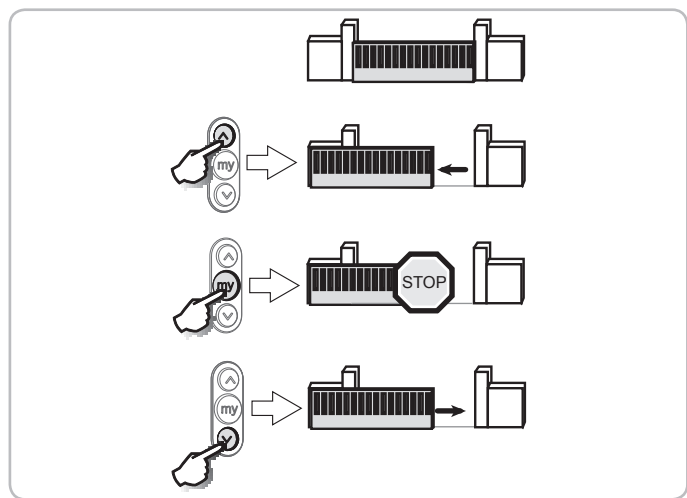

### Funcionamiento de las células de seguridad

Si se detecta un obstáculo durante el cierre de la cancela, ésta se detendrá y volverá a abrirse por completo.

Si se detecta un obstáculo durante la apertura de la cancela, ésta se detendrá.

### Funcionamiento de la barra sensora

Si se detecta un obstáculo durante el cierre o la apertura de la cancela, ésta se detendrá y volverá a abrirse parcialmente.

### Funcionamiento de la luz naranja

La luz naranja se activará con cualquier movimiento de la cancela.

Durante la instalación, se puede programar una preseñalización de 2 segundos antes del comienzo del movimiento.

### Funcionamiento en modo secuencial con nuevo cierre automático después de la temporización

El cierre automático de la cancela se efectúa una vez transcurrido un plazo programado en el momento de la instalación.

Un nuevo mando durante ese plazo cancelará el cierre automático y la cancela permanecerá abierta.

El siguiente mando conllevará el cierre de la cancela.

### 3.3 Desbloqueo manual de emergencia

- [1]. Inserte la llave en la cerradura.
- [2]. Gire la llave un cuarto de vuelta hacia la izquierda.
- [3]. Gire el mango de desbloqueo a la derecha.

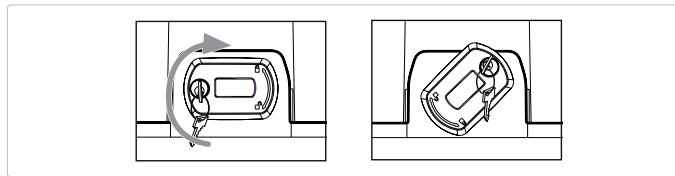

⚠ No empuje la cancela bruscamente. Acompañe a la cancela a lo largo de su recorrido durante las maniobras manuales.

### 3.4 Bloqueo de la motorización

- [1]. Gire el mango de desbloqueo a la izquierda.
- [2]. Maniobre la cancela manualmente hasta que el dispositivo de accionamiento se bloquee de nuevo.

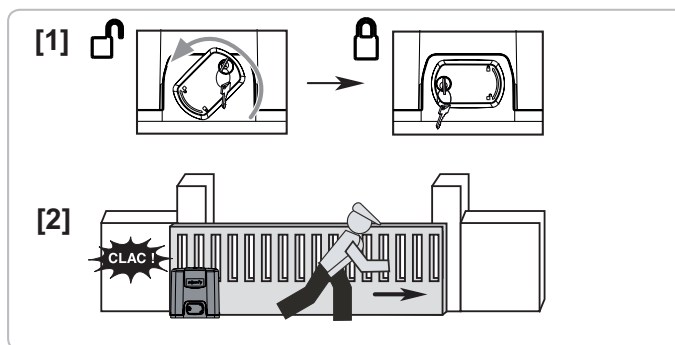

- [3]. Gire la llave un cuarto de vuelta hacia la derecha.
- [4]. Retire la llave.

⚠ Bloquee obligatoriamente la motorización antes de cualquier nuevo mando.

## 4 - MANTENIMIENTO

### 4.1 Comprobación de los dispositivos de seguridad (células)

Compruebe el buen funcionamiento cada seis meses.

### 4.2 Cambio de la pila

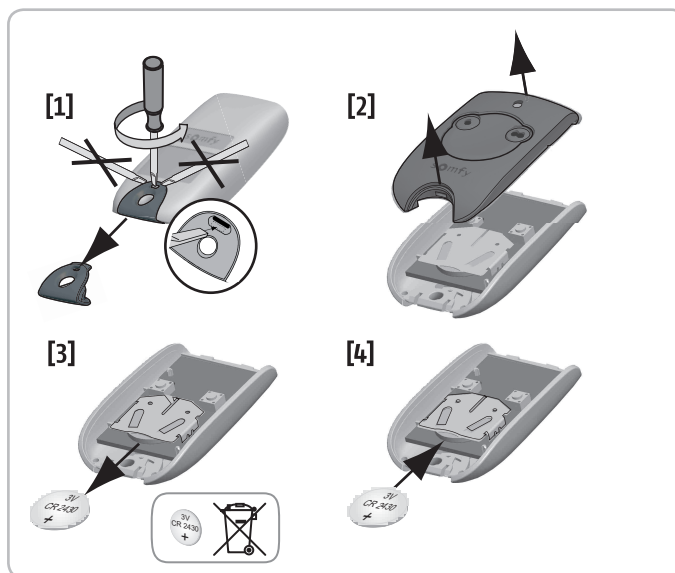

## 5 - CARACTERÍSTICAS TÉCNICAS

### CARACTERÍSTICAS GENERALES

|                                |                                     |
|--------------------------------|-------------------------------------|
| Alimentación eléctrica         | 220/230 V, 50/60 Hz                 |
| Potencia máxima consumida      | Elixo 500: 400 W - Elixo 800: 300 W |
| Condiciones climáticas de uso  | - 20 °C/+ 60 °C, IP44               |
| Frecuencia de radio Somfy      | ))) 433,42 MHz<br><)) 10 mW         |
| Número de canales memorizables | 128                                 |

## Versione tradotta del manuale

### INDICE

|  |          |
|--|----------|
| <b>Istruzioni di sicurezza</b>   | <b>1</b> |
| Informazioni generali  | 1        |
| Avvertenza - Istruzioni importanti per la sicurezza                      | 1        |
| Istruzioni di sicurezza relative all'utilizzo                            | 2        |
| Batterie   | 2        |
| Riciclaggio e smaltimento  | 2        |
| Assistenza   | 2        |
| <b>Descrizione del prodotto</b>  | <b>3</b> |
| <b>Funzionamento e utilizzo</b>  | <b>3</b> |
| Funzionamento normale  | 3        |
| Funzionamento particolare  | 3        |
| Disinnesto manuale d'emergenza   | 3        |
| Bloccaggio della motorizzazione  | 3        |
| <b>Manutenzione</b>  | <b>3</b> |
| Controllo dei dispositivi di sicurezza (fotocellule, costa di sicurezza) | 3        |
| Sostituzione della batteria  | 3        |
| <b>Caratteristiche tecniche</b>  | <b>3</b> |

## 1 - ISTRUZIONI DI SICUREZZA



Questo simbolo segnala un pericolo i cui diversi gradi sono descritti di seguito.



### PERICOLO

Segnala un pericolo che causa l'immediato decesso o lesioni gravi



### AVVERTENZA

Segnala un pericolo che può causare il decesso o lesioni gravi



### PRECAUZIONE

Segnala un pericolo che può causare lesioni lievi o mediamente gravi

### ATTENZIONE

Segnala un pericolo che può danneggiare o distruggere il prodotto



### PERICOLO

La motorizzazione deve essere installata e regolata da un tecnico specializzato nel settore della motorizzazione e dell'automazione domestica, secondo quanto disposto dalle norme applicabili nel paese in cui detta motorizzazione viene implementata.

Per soddisfare i requisiti delle norme EN 13241-1, EN 12445 et EN 12453, occorre seguire le istruzioni del manuale di installazione durante tutta la procedura di installazione.

Il mancato rispetto di queste istruzioni potrebbe causare gravi lesioni alle persone, che potrebbero ad esempio essere schiacciate dal cancello.

L'utilizzatore non è autorizzato ad apportare modifiche di alcun genere.



### AVVERTENZA

Avvertenza - Istruzioni importanti per la sicurezza

Per tutelare la sicurezza delle persone, è fondamentale seguire tutte le istruzioni, poiché un'installazione impropria può causare lesioni gravi. Conservare queste istruzioni.

Somfy non può essere ritenuta responsabile dei danni risultanti dal mancato rispetto delle istruzioni contenute nel presente manuale.

### 1.1 Informazioni generali

Questo prodotto è un motore per cancelli scorrevoli ad uso residenziale, come definito nella norma EN 60335-2-103, cui è conforme. Le presenti istruzioni si pongono soprattutto l'obiettivo di soddisfare i requisiti della suddetta normativa, garantendo così la sicurezza delle persone e delle cose.



### AVVERTENZA

Qualsiasi utilizzo di questo prodotto al di fuori dell'ambito di applicazione descritto nel presente manuale è vietato.

È vietato l'uso di accessori o componenti non autorizzati da Somfy, in quanto la sicurezza delle persone non sarebbe assicurata.

Per eventuali dubbi associati all'installazione della motorizzazione o per maggiori informazioni, visitare il sito [www.somfy.com](http://www.somfy.com).

Queste istruzioni sono soggette a eventuali modifiche, laddove subentrino variazioni delle normative o della motorizzazione.



### PERICOLO

Eventuali modifiche riguardanti la regolazione dei parametri devono essere effettuate da un tecnico specializzato nel settore della motorizzazione e dell'automazione domestica, nel pieno rispetto di quanto riportato nel manuale di installazione del prodotto e della normativa applicabile, soprattutto a tutela della sicurezza delle persone e delle cose.

### 1.2 Istruzioni di sicurezza relative all'utilizzo



### AVVERTENZA

Questa motorizzazione può essere utilizzata dai bambini a partire dagli 8 anni di età e da persone con capacità fisiche, sensoriali o mentali ridotte ovvero inesperte o prive delle necessarie competenze, purché adeguatamente sorvegliate ovvero se sono state loro impartite le istruzioni per l'utilizzo sicuro della motorizzazione nella piena consapevolezza dei relativi rischi. È fatto divieto ai bambini di utilizzare la motorizzazione per finalità ludiche. La pulizia e la manutenzione non devono essere eseguite dai bambini.

Il livello di pressione acustica della motorizzazione è pari o inferiore a 70 dB(A). Il livello di rumorosità dalla struttura, a cui la motorizzazione sarà collegata, non viene considerato.

**AVVERTENZA**

Gli utenti potenziali devono essere tassativamente istruiti dall'installatore all'uso della motorizzazione, applicando tutte le raccomandazioni contenute nel manuale. È obbligatorio assicurarsi che nessuna persona non addestrata possa mettere in movimento il cancello.

Monitorare il cancello in movimento e mantenere le persone a distanza fino all'apertura o chiusura completa del cancello stesso.

Non permettere ai bambini di giocare con i dispositivi di comando del cancello. Tenere i telecomandi al di fuori della portata dei bambini.

Non impedire volutamente il movimento del cancello.

Non tentare di aprire manualmente il cancello se la motorizzazione non è stata sbloccata.

**AVVERTENZA**

Lo sblocco manuale può causare un movimento incontrollato del cancello.

**PERICOLO**

La motorizzazione deve essere scollegata da qualunque fonte di alimentazione durante le operazioni di pulizia, gli interventi di manutenzione e la sostituzione dei componenti.

Se l'impianto è dotato di fotocellule e/o di un lampeggiante arancione, pulire regolarmente le ottiche delle fotocellule e il lampeggiante arancione.

Evitare che qualsiasi ostacolo naturale (ramo, pietra, erba alta, ecc.) possa ostacolare il movimento del cancello.

Se l'impianto è dotato di fotocellule e/o di un lampeggiante arancione, pulire regolarmente le ottiche delle fotocellule e il lampeggiante arancione.

Ogni anno, far controllare la motorizzazione da personale qualificato.

**AVVERTENZA**

Ogni 6 mesi, ispezionare l'impianto per individuare la presenza di eventuali segni di usura o deterioramento dei cavi e della struttura assemblata. Non utilizzare l'apparecchio se occorre eseguire una riparazione o una regolazione. I portoni che non sono in buono stato devono essere riparati, rinforzati o sostituiti. Verificare il corretto serraggio delle viti e dei fissaggi dei vari elementi della motorizzazione.

Utilizzare esclusivamente ricambi originali per la manutenzione o riparazione.

Qualunque modifica di carattere tecnico, elettronico o meccanico della motorizzazione dovrà essere effettuata con il consenso del servizio di assistenza Somfy.

**AVVERTENZA**

Controllare una volta al mese che la motorizzazione cambi direzione quando il cancello incontra un oggetto alto 50 mm situato a metà altezza dell'anta.

In caso di funzionamento improprio, contattare un tecnico specializzato nel settore della motorizzazione e dell'automazione domestica.

In caso di funzionamento improprio, spegnere l'alimentatore di rete.

Contattare immediatamente un tecnico specializzato nel settore della motorizzazione e dell'automazione domestica.

**AVVERTENZA**

Non utilizzare la motorizzazione qualora si renda opportuno ripararla o regolarla, poiché un eventuale componente difettoso dell'installazione potrebbe causare lesioni fisiche più o meno gravi.

**PERICOLO**

Se il cavo di alimentazione è danneggiato, dovrà essere sostituito a cura dell'azienda produttrice, del suo servizio post-vendita o di personale qualificato, al fine di scongiurare eventuali situazioni di pericolo.

**1.3 Batterie****PERICOLO**

Tenere batterie/batterie a pastiglia/accumulatori fuori dalla portata dei bambini. Conservarli in un luogo inaccessibile ai bambini. Rischio di ingestione da parte di bambini o animali domestici. Pericolo di morte! Se tale evento dovesse comunque verificarsi, consultare tempestivamente un medico o recarsi in ospedale.

Le batterie non devono essere né cortocircuitate, né gettate nel fuoco, né ricaricate. Rischio di esplosione.

**1.4 Riciclaggio e smaltimento**

Non smaltire le pile esaurite dei telecomandi insieme ai rifiuti domestici. Depositarle presso un apposito punto di raccolta per il riciclaggio.



Non smaltire la motorizzazione fuori uso insieme ai rifiuti domestici. Restituirla al distributore o utilizzare i mezzi di raccolta differenziata presenti nel proprio comune di residenza.

## 2 - DESCRIZIONE DEL PRODOTTO

Le motorizzazioni **ELIXO 500 230V RTS** e **ELIXO 800 230V RTS** sono previste per motorizzare cancelli scorrevoli

Numero di cicli all'ora: 10 cicli/ora (a 20°C) uniformemente distribuiti nel tempo

## 3 - FUNZIONAMENTO E UTILIZZO

### 3.1 Funzionamento normale

#### Funzionamento apertura totale con un telecomando a 2 o 4 pulsanti

Premere il pulsante programmato per comandare l'apertura totale del cancello.



#### Funzionamento apertura pedonale con un telecomando a 2 o 4 pulsanti

Premere il pulsante programmato per comandare l'apertura pedonale del cancello.

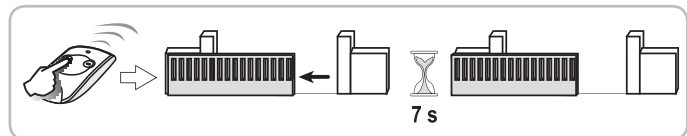

### 3.2 Funzionamento particolare

A seconda delle periferiche installate e delle opzioni di funzionamento programmate dal vostro tecnico di fiducia, la motorizzazione può funzionare con le seguenti modalità particolari:

#### Funzionamento con un telecomando a 3 tasti

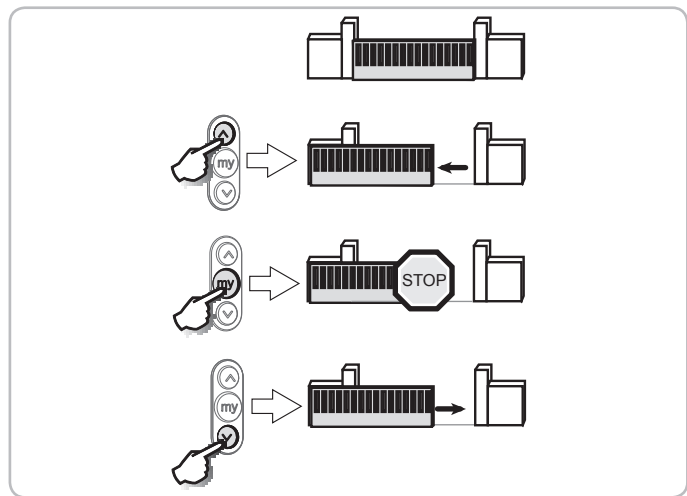

#### Funzionamento delle fotocellule di sicurezza

Se un ostacolo viene rilevato durante la chiusura del cancello, quest'ultimo si ferma, per poi riaprirsi completamente.

Se un ostacolo viene rilevato durante l'apertura del cancello, quest'ultimo si ferma.

#### Funzionamento della costa di sicurezza

Se un ostacolo viene rilevato durante la chiusura o l'apertura del cancello, quest'ultimo si ferma, per poi riaprirsi parzialmente.

#### Funzionamento lampeggiante arancione

Il lampeggiante arancione è attivo durante l'intero movimento del cancello.

Una presegnalazione di 2 sec. prima dell'inizio del movimento può essere programmata durante l'installazione.

#### Funzionamento in modalità sequenziale con richiusura automatica dopo la temporizzazione

La chiusura automatica del cancello si effettua dopo un lasso di tempo

programmato durante l'installazione.

L'attivazione di un nuovo comando in questo lasso di tempo annulla la chiusura automatica; il cancello rimane aperto.

Il comando successivo comporta la chiusura del cancello.

### 3.3 Disinnesto manuale d'emergenza

- [1]. Inserire la chiave nella serratura.
- [2]. Ruotare la chiave di un quarto di giro verso sinistra.
- [3]. Ruotare la maniglia di disinnesto verso destra.

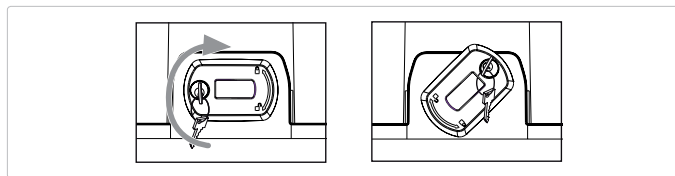

⚠ Non spingere il cancello con violenza. Accompagnare il cancello lungo la sua corsa durante gli azionamenti manuali.

### 3.4 Bloccaggio della motorizzazione

- [1]. Ruotare la maniglia di disinnesto verso sinistra.
- [2]. Azionare manualmente il cancello fino a ribloccare il dispositivo di trasmissione.

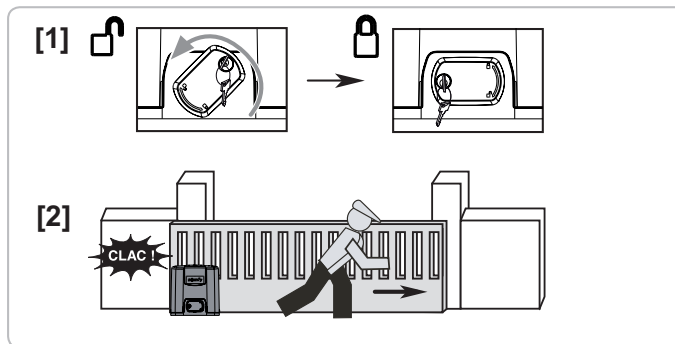

- [3]. Ruotare la chiave di un quarto di giro verso destra.
- [4]. Togliere la chiave.

⚠ Bloccare tassativamente la motorizzazione prima di un nuovo comando.

## 4 - MANUTENZIONE

### 4.1 Verifica dispositivi di sicurezza (fotocellule)

Verificare il corretto funzionamento ogni 6 mesi.

### 4.2 Sostituzione della batteria

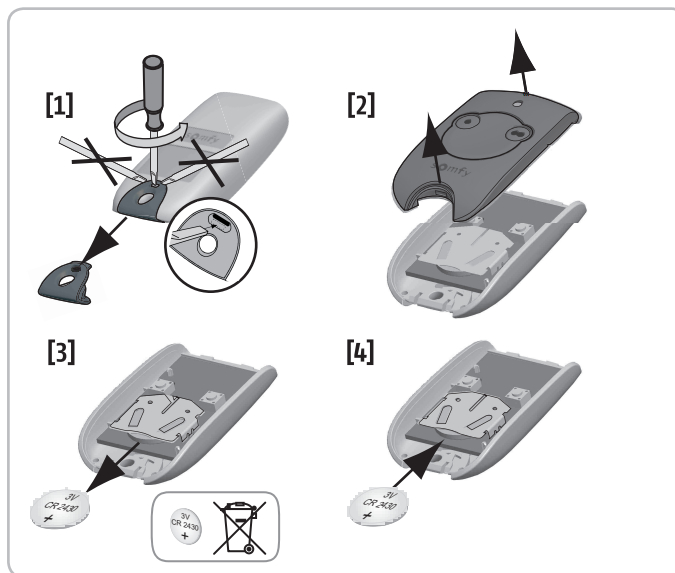

## 5 - CARATTERISTICHE TECNICHE

### CARATTERISTICHE GENERALI

|                                   |                                       |
|-----------------------------------|---------------------------------------|
| Alimentazione                     | 220/230 V - 50/60 Hz                  |
| Potenza max consumata             | Elixo 500 : 400 W - Elixo 800 : 300 W |
| Condizioni climatiche di utilizzo | - 20 ° C / + 60 ° C - IP44            |
| Frequenza radio Somfy             | ))) 433,42 MHz<br><)) 10 mW           |
| Numero di canali memorizzabili    | 128                                   |

# Μεταφρασμένη έκδοση του εγχειριδίου

## ΠΙΝΑΚΑΣ ΠΕΡΙΕΧΟΜΕΝΩΝ

|   |          |
|---|----------|
| <b>Οδηγίες ασφαλείας</b>                                    | <b>1</b> |
| Γενικά  | 1        |
| Προειδοποίηση - Σημαντικές οδηγίες ασφαλείας                | 1        |
| Οδηγίες ασφαλείας σε σχέση με τη χρήση                      | 2        |
| Όσον αφορά στις μπαταρίες                                   | 2        |
| Ανακύκλωση και απόρριψη                                     | 2        |
| Υποστήριξη  | 2        |
| <b>Περιγραφή του προϊόντος</b>                              | <b>3</b> |
| <b>Λειτουργία και χρήση</b>                                 | <b>3</b> |
| Κανονική λειτουργία   | 3        |
| Ειδική λειτουργία   | 3        |
| Χειροκίνητη απασφάλιση έκτακτης ανάγκης                     | 3        |
| Ασφάλιση του μηχανισμού                                     | 3        |
| <b>Συντήρηση</b>  | <b>3</b> |
| Έλεγχος διατάξεων ασφαλείας (φωτοκύτταρα, μπάρα ανίχνευσης) | 3        |
| Αντικατάσταση της μπαταρίας                                 | 3        |
| <b>Τεχνικά χαρακτηριστικά</b>                               | <b>3</b> |

## 1 - ΟΔΗΓΙΕΣ ΑΣΦΑΛΕΙΑΣ

|  |  |
|--|--|
|  | Το παρόν σύμβολο υποδεικνύει διάφορα επίπεδα κινδύνου τα οποία περιγράφονται πιο κάτω. |
|  | <b>ΚΙΝΔΥΝΟΣ</b>  |
|  | Δηλώνει έναν κίνδυνο που προκαλεί άμεσα σοβαρό τραυματισμό ή θάνατο                    |
|  | <b>ΠΡΟΕΙΔΟΠΟΙΗΣΗ</b>   |
|  | Δηλώνει έναν κίνδυνο που ενδέχεται να προκαλέσει σοβαρό τραυματισμό ή θάνατο           |
|  | <b>ΠΡΟΦΥΛΑΞΗ</b>   |
|  | Δηλώνει έναν κίνδυνο που ενδέχεται να προκαλέσει ελαφρύ ή μέτριο τραυματισμό           |
|  | <b>ΠΡΟΣΟΧΗ</b>   |
|  | Δηλώνει έναν κίνδυνο που ενδέχεται να προκαλέσει ζημιά ή να καταστρέψει το προϊόν      |

|  |  |
|--|--|
|  | <b>ΚΙΝΔΥΝΟΣ</b>  |
|  | Ο μηχανισμός πρέπει να εγκαθίσταται και να ρυθμίζεται από επαγγελματία τεχνικό εγκατάστασης μηχανισμών και αυτοματισμών κατοικιών, σύμφωνα με τους κανονισμούς της χώρας στην οποία τίθεται σε λειτουργία.<br>Για να ικανοποιούνται οι απαιτήσεις των προτύπων EN 13241-1, EN 12445 και EN 12453, ο τεχνικός εγκατάστασης οφείλει να ακολουθεί τις οδηγίες του εγχειριδίου εγκατάστασης καθ' όλη τη διάρκεια της εγκατάστασης.<br>Η μη τήρηση των οδηγιών αυτών ενδέχεται να προκαλέσει σοβαρούς τραυματισμούς, για παράδειγμα λόγω σύνθλιψης από την αυλόπορτα.<br>Ο χρήστης δεν έχει το δικαίωμα να προβεί στην παραμικρή τροποποίηση. |



### ΠΡΟΕΙΔΟΠΟΙΗΣΗ

Προειδοποίηση - Σημαντικές οδηγίες ασφαλείας  
Για λόγους ασφαλείας, είναι σημαντικό να ακολουθείτε αυτές τις οδηγίες, διότι η εσφαλμένη χρήση μπορεί να προκαλέσει σοβαρούς τραυματισμούς. Φυλάξτε αυτές τις οδηγίες.  
Η Somfy δεν μπορεί να θεωρηθεί υπεύθυνη για ζημιές που προκαλούνται από τη μη τήρηση των οδηγιών του παρόντος εγχειριδίου.

### 1.1 ΓΕΝΙΚΑ

Το παρόν προϊόν είναι ένας μηχανισμός για συρόμενη αυλόπορτα για οικιακή χρήση, όπως καθορίζεται στο πρότυπο EN 60335-2-103, με το οποίο συμμορφώνεται. Οι οδηγίες αυτές αποσκοπούν κυρίως στην ικανοποίηση των απαιτήσεων του εν λόγω προτύπου και, επομένως, στην εξασφάλιση της ασφάλειας αγαθών και προσώπων.



### ΠΡΟΕΙΔΟΠΟΙΗΣΗ

Απαγορεύεται οποιαδήποτε χρήση αυτού του προϊόντος πέραν του πεδίου εφαρμογής που περιγράφεται στο παρόν εγχειρίδιο.

Απαγορεύεται η χρήση οποιουδήποτε πρόσθετου εξαρτήματος ή εξαρτήματος που δεν συνιστάται από την Somfy, διαφορετικά δεν παρέχονται εγγυήσεις για την ανθρώπινη ασφάλεια.

Σε περίπτωση αμφιβολίας κατά τη χρήση του μηχανισμού αυτού ή αν επιθυμείτε συμπληρωματικές πληροφορίες, συμβουλευτείτε τον ιστότοπο [www.somfy.com](http://www.somfy.com).

Οι οδηγίες αυτές ενδέχεται να αλλάξουν σε περίπτωση εξέλιξης των προτύπων ή του μηχανισμού.



### ΚΙΝΔΥΝΟΣ

Οποιαδήποτε αλλαγή στη ρύθμιση των παραμέτρων πρέπει να πραγματοποιούνται από επαγγελματία τεχνικό εγκατάστασης μηχανισμών και αυτοματισμών κατοικιών, και μάλιστα σύμφωνα με το εγχειρίδιο εγκατάστασης αυτού του προϊόντος και τους ισχύοντες κανονισμούς, κυρίως για την εξασφάλιση της ασφάλειας αγαθών και προσώπων.

### 1.2 Οδηγίες ασφαλείας σε σχέση με τη χρήση



### ΠΡΟΕΙΔΟΠΟΙΗΣΗ

Ο μηχανισμός αυτός μπορεί να χρησιμοποιηθεί από παιδιά ηλικίας 8 ετών και άνω καθώς και από άτομα με μειωμένες φυσικές, αισθητήριες ή πνευματικές ικανότητες ή άτομα χωρίς πείρα ή γνώσεις, εφόσον επιτηρούνται σωστά ή τους έχουν δοθεί οδηγίες σχετικά με το χειρισμό του μηχανισμού με απόλυτη ασφάλεια και εφόσον έχουν κατανοήσει τους κινδύνους που διατρέχουν. Δεν επιτρέπεται να παίζουν τα παιδιά με το μηχανισμό. Ο καθαρισμός και η συντήρηση από το χρήστη δεν πρέπει να πραγματοποιούνται από παιδιά.

Η στάθμη ηχητικής πίεσης του μηχανισμού είναι μικρότερη από ή ίση με 70 dB(A). Ο θόρυβος που εκπέμπεται από

την κατασκευή στην οποία θα συνδεθεί ο μηχανισμός δεν λαμβάνεται υπόψη.



### ΠΡΟΕΙΔΟΠΟΙΗΣΗ

Κάθε πιθανός χρήστης πρέπει να εκπαιδευτεί οπωσδήποτε στο χειρισμό του μηχανισμού από το άτομο που πραγματοποίησε την εγκατάσταση εφαρμόζοντας όλες τις συστάσεις του παρόντος εγχειριδίου. Πρέπει να διασφαλιστεί ότι κανένα ανεκπαιδευτο άτομο δεν μπορεί να θέσει σε κίνηση την αυλόπορτα.

Ο χρήστης οφείλει να επιτηρεί την αυλόπορτα σε κάθε κίνηση που εκτελεί και να διατηρεί μακριά κάθε άτομο, έως ότου ανοίξει ή κλείσει τελείως η αυλόπορτα.

Μην επιτρέπετε σε παιδιά να παίζουν με τα χειριστήρια της αυλόπορτας. Διατηρείτε τα τηλεχειριστήρια μακριά από παιδιά.

Μην εμποδίζετε εσκεμμένα την κίνηση της αυλόπορτας.

Μην επιχειρήσετε να ανοίξετε χειροκίνητα την αυλόπορτα αν ο μηχανισμός δεν είναι απασφαλισμένος.



### ΠΡΟΕΙΔΟΠΟΙΗΣΗ

Η χειροκίνητη απασφάλιση μπορεί να προκαλέσει ανεξέλεγκτη κίνηση της αυλόπορτας.



### ΚΙΝΔΥΝΟΣ

Ο μηχανισμός πρέπει να αποσυνδέεται από κάθε πηγή τροφοδοσίας κατά τη διάρκεια του καθαρισμού, της συντήρησης καθώς και κατά την αντικατάσταση εξαρτημάτων.

Αν η εγκατάσταση είναι εξοπλισμένη με φωτοηλεκτρικά κύτταρα και/ή με πορτοκαλί φως, καθαρίζετε τακτικά τους φακούς των φωτοηλεκτρικών κυττάρων και το πορτοκαλί φως. Αποφεύγετε κάθε φυσικό εμπόδιο (κλαδί, πέτρα, ψηλά χόρτα κ.τ.λ.) που μπορεί να παρεμποδίσει την κίνηση της αυλόπορτας.

Αν η εγκατάσταση είναι εξοπλισμένη με φωτοηλεκτρικά κύτταρα και/ή με πορτοκαλί φως, καθαρίζετε τακτικά τους φακούς των φωτοηλεκτρικών κυττάρων και το πορτοκαλί φως. Αναθέτετε μία φορά το χρόνο τον έλεγχο του μηχανισμού σε εξειδικευμένο προσωπικό.



### ΠΡΟΕΙΔΟΠΟΙΗΣΗ

Ελέγχετε την εγκατάσταση κάθε 6 μήνες, ώστε να εντοπίζετε οποιαδήποτε ένδειξη φθοράς ή ζημιάς των καλωδίων και της τοποθέτησης. Μη χρησιμοποιείτε τη συσκευή αν απαιτείται επιδιόρθωση ή ρύθμιση. Οι αυλόπορτες που δεν είναι σε καλή κατάσταση πρέπει να επισκευάζονται, να ενισχύονται ή ακόμη και να αντικαθίστανται. Ελέγχετε το σωστό σφίξιμο των βιδών και των στερεώσεων των διαφόρων εξαρτημάτων του μοτέρ.

Χρησιμοποιείτε αποκλειστικά και μόνο γνήσια ανταλλακτικά για οποιαδήποτε εργασία συντήρησης ή επισκευής.

Οποιαδήποτε τροποποίηση τεχνικής, ηλεκτρονικής ή μηχανικής φύσεως στο μηχανισμό θα πρέπει να πραγματοποιείται με τη σύμφωνη γνώμη του Τμήματος Υποστήριξης της Somfy.



### ΠΡΟΕΙΔΟΠΟΙΗΣΗ

Ελέγχετε κάθε μήνα ότι ο μηχανισμός αλλάζει φορά όταν η αυλόπορτα συναντήσει αντικείμενο 50 mm που βρίσκεται στο μισό ύψος του θυρόφυλλου.

Σε διαφορετική περίπτωση, επικοινωνήστε με επαγγελματία τεχνικό εγκατάστασης μηχανισμών και αυτοματισμών κατοικιών.

Σε περίπτωση δυσλειτουργίας, διακόψτε την τροφοδοσία δικτύου.

Επικοινωνήστε αμέσως με επαγγελματία τεχνικό εγκατάστασης μηχανισμών και αυτοματισμών κατοικιών.



### ΠΡΟΕΙΔΟΠΟΙΗΣΗ

Μην χρησιμοποιείτε το μηχανισμό αν απαιτείται επισκευή ή ρύθμιση, διότι μια βλάβη στην εγκατάσταση μπορεί να προκαλέσει τραυματισμούς.



### ΚΙΝΔΥΝΟΣ

Αν κάποιο καλώδιο τροφοδοσίας υποστεί ζημιά, πρέπει να αντικαθίσταται από τον κατασκευαστή, το τμήμα σέρβις μετά την πώληση του κατασκευαστή ή από άτομα με παρόμοια εξειδίκευση, προς αποφυγή ενδεχόμενου κινδύνου.

## 1.3 Όσον αφορά στις μπαταρίες



### ΚΙΝΔΥΝΟΣ

Διατηρείτε τις μπαταρίες/μπαταρίες κουμπιά/επαναφορτιζόμενες μπαταρίες μακριά από παιδιά. Φυλάξτε τις σε χώρο όπου δεν έχουν πρόσβαση. Υπάρχει κίνδυνος να τις καταπιούν παιδιά ή οικόσιτα ζώα. Θανατηφόρος κίνδυνος! Αν παρά ταύτα συμβεί κάτι τέτοιο, συμβουλευτείτε αμέσως γιατρό ή μεταβείτε σε νοσοκομείο. Μην βραχυκυκλώνετε τις μπαταρίες, μην τις ρίχνετε στη φωτιά και μην τις επαναφορτίζετε. Υπάρχει κίνδυνος έκρηξης.

## 1.4 Ανακύκλωση και απόρριψη



Μην πετάτε τις μεταχειρισμένες μπαταρίες των τηλεχειριστηρίων στα οικιακά απορρίμματα. Παραδώστε τις σε ανάλογο σημείο συλλογής για να ανακυκλωθούν.



Μην απορρίπτετε τον άχρηστο μηχανισμό μαζί με τα οικιακά απορρίμματα. Παραδώστε το μηχανισμό στον προμηθευτή του ή χρησιμοποιήστε τρόπους επιλεκτικής συλλογής που διατίθενται από το δήμο.

## 2 - ΠΕΡΙΓΡΑΦΗ ΤΟΥ ΠΡΟΪΟΝΤΟΣ

Οι μηχανισμοί **ΕΙΛΙΧΟ 500 230V RTS** και **ΕΙΛΙΧΟ 800 230V RTS** προορίζονται να εφοδιάζουν με ηλεκτροκίνηση συρόμενες αυλόπορτες. Αριθμός κύκλων ανά ώρα: 10 κύκλοι/ώρα (στους 20°C) κατανεμημένοι ομοιόμορφα από άποψη χρόνου

## 3 - ΛΕΙΤΟΥΡΓΙΑ ΚΑΙ ΧΡΗΣΗ

### 3.1 Κανονική λειτουργία

**Λειτουργία πλήρους ανοίγματος με τηλεχειριστήριο 2 ή 4 πλήκτρων**  
Πατήστε το προγραμματισμένο πλήκτρο για να ελέγξετε το πλήρες άνοιγμα της αυλόπορτας.



**Λειτουργία ανοίγματος πεζών με τηλεχειριστήριο 2 ή 4 πλήκτρων**  
Πατήστε το προγραμματισμένο πλήκτρο για να ελέγξετε το άνοιγμα πεζών της αυλόπορτας.

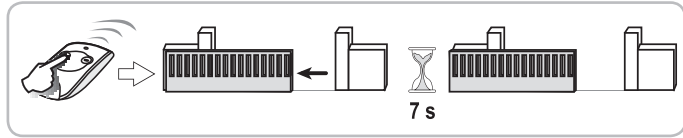

### 3.2 Ειδική λειτουργία

Ανάλογα με τα εγκατεστημένα περιφερειακά εξαρτήματα και τις επιλογές λειτουργίας που έχει προγραμματίσει ο τεχνικός εγκατάστασης, ο μηχανισμός μπορεί να έχει τις ακόλουθες ειδικές λειτουργίες:

**Λειτουργία με τηλεχειριστήριο 3 πλήκτρων**

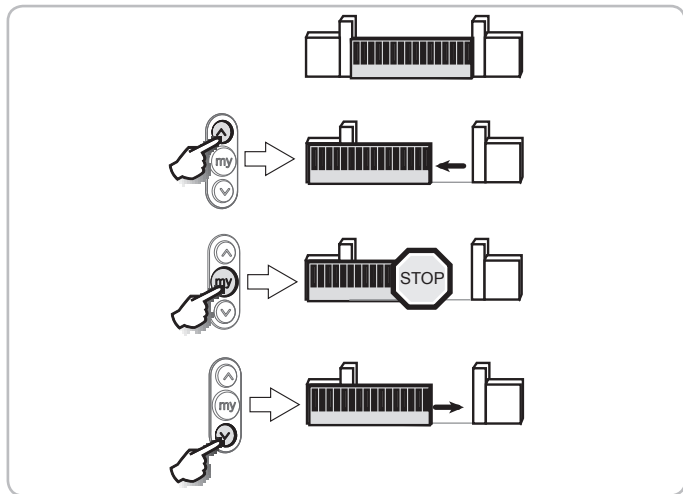

### Λειτουργία των φωτοκυττάρων ασφαλείας

Αν ανιχνευτεί εμπόδιο κατά το κλείσιμο της αυλόπορτας, η αυλόπορτα θα σταματήσει και μετά θα ξαναοίξει τελείως.

Αν ανιχνευτεί εμπόδιο κατά το άνοιγμα της αυλόπορτας, η αυλόπορτα θα σταματήσει.

### Λειτουργία της μπάρας ανίχνευσης

Αν ανιχνευτεί εμπόδιο κατά το κλείσιμο ή το άνοιγμα της αυλόπορτας, η αυλόπορτα θα σταματήσει και μετά θα ξαναοίξει τελείως.

### Λειτουργία του πορτοκαλί φωτός

Το πορτοκαλί φως ενεργοποιείται με οποιαδήποτε κίνηση της αυλόπορτας. Κατά την εγκατάσταση, μπορεί να προγραμματιστεί προειδοποιητική σήμανση 2 s πριν από την έναρξη της κίνησης.

### Χρήση στο διαδοχικό τρόπο λειτουργίας με αυτόματο νέο κλείσιμο ύστερα από χρονοκαυστέρηση

Το αυτόματο κλείσιμο της αυλόπορτας πραγματοποιείται μετά με το χρονικό

διάστημα που προγραμματίστηκε κατά την εγκατάσταση.

Μια νέα εντολή σε αυτό το χρονικό διάστημα ακυρώνει το αυτόματο κλείσιμο της αυλόπορτας, και η αυλόπορτα παραμένει ανοιχτή.

Η επόμενη εντολή προκαλεί το κλείσιμο της αυλόπορτας.

### 3.3 Χειροκίνητη απασφάλιση έκτακτης ανάγκης

[1]. Βάλτε το κλειδί στην κλειδαριά.

[2]. Γυρίστε το κλειδί κατά ένα τέταρτο της στροφής προς τα αριστερά.

[3]. Γυρίστε τη λαβή απασφάλισης προς τα δεξιά.

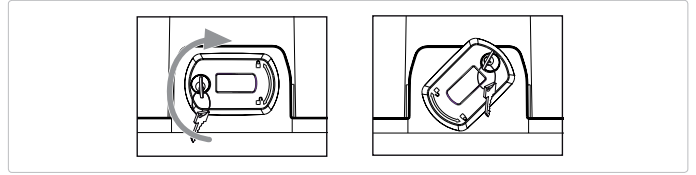

Μη σπρώχνετε βίαια την αυλόπορτα. Συνοδεύετε με το χέρι την αυλόπορτα σε ολόκληρη τη διαδρομή της όταν εκτελείτε χειροκίνητους χειρισμούς.

### 3.4 Ασφάλιση του μηχανισμού

[1]. Γυρίστε τη λαβή απασφάλισης προς τα αριστερά.

[2]. Χειριστείτε χειροκίνητα την αυλόπορτα, έως ότου ασφαλίσει και πάλι η διάταξη μετάδοσης κίνησης.

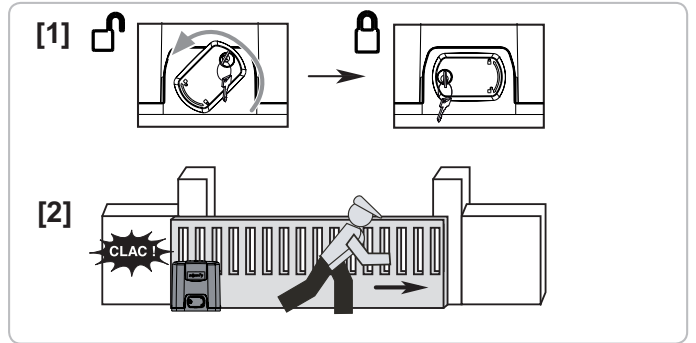

[3]. Γυρίστε το κλειδί κατά ένα τέταρτο της στροφής προς τα δεξιά.

[4]. Βγάλτε το κλειδί.



Ασφαλίστε οπωσδήποτε το μηχανισμό πριν από οποιαδήποτε νέα εντολή.

## 4 - ΣΥΝΤΗΡΗΣΗ

### 4.1 Έλεγχος διατάξεων ασφαλείας (φωτοκύτταρα)

Ελέγχετε τη σωστή λειτουργία κάθε 6 μήνες.

### 4.2 Αντικατάσταση της μπαταρίας

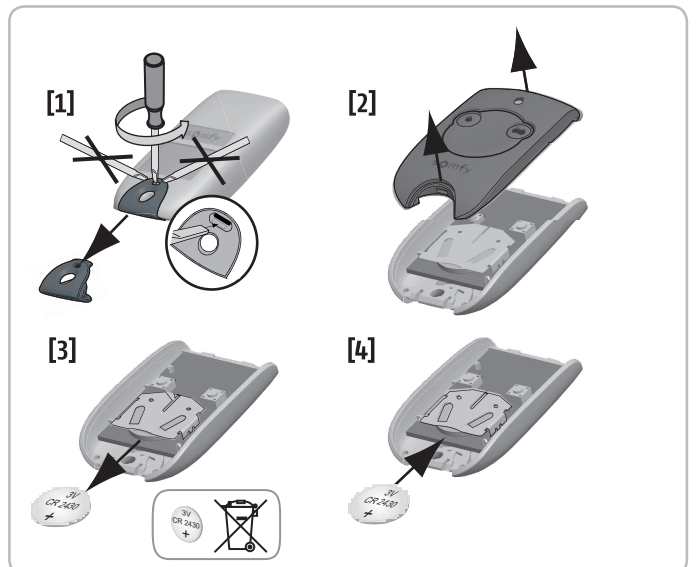

## 5 - ΤΕΧΝΙΚΑ ΧΑΡΑΚΤΗΡΙΣΤΙΚΑ

### ΓΕΝΙΚΑ ΧΑΡΑΚΤΗΡΙΣΤΙΚΑ

|   |                                     |
|---|-------------------------------------|
| Τροφοδοσία ηλεκτρικού δικτύου                   | 220/230 V - 50/60 Hz                |
| Μέγ. κατανάλωση ισχύος                          | Elixo 500: 400 W - Elixo 800: 300 W |
| Κλιματικές συνθήκες χρήσης                      | - 20 ° C / + 60 ° C - IP44          |
| Ραδιοσυχνότητα Somfy                            | ))) 433,42 MHz<br><)) 10 mW         |
| Αριθμός καναλιών που μπορούν να απομνημονευθούν | 128                                 |

# Kılavuzun tercüme edilmiş versiyonu

## İÇİNDEKİLER

|  |          |
|--|----------|
| <b>Güvenlik talimatları</b>                                      | <b>1</b> |
| Genel bilgiler   | 1        |
| Dikkat - Önemli güvenlik talimatları                             | 1        |
| Kullanımla ilgili güvenlik talimatları                           | 2        |
| Pillerle ilgili olarak   | 2        |
| Geri kazanım ve hurdaya çıkarma                                  | 2        |
| Destek   | 2        |
| <b>Ürün tanımı</b>   | <b>3</b> |
| <b>Çalışma ve kullanım</b>                                       | <b>3</b> |
| Normal çalışma   | 3        |
| Özel çalışma   | 3        |
| Acil durum manuel kilit açma                                     | 3        |
| Motorun kilitlemesi  | 3        |
| <b>Bakım</b>   | <b>3</b> |
| Güvenlik tertibatlarının kontrolü (fotoseller, engel algılayıcı) | 3        |
| Pilin değiştirilmesi   | 3        |
| <b>Teknik özellikler</b>   | <b>3</b> |

## 1 - GÜVENLİK TALİMATLARI



Bu sembol, risk dereceleri aşağıda tanımlanmış olan bir tehlikenin varlığını işaret eder.



### TEHLİKE

Ani ölüme veya ağır yaralanmalara neden olabilecek bir tehlikenin varlığını işaret eder



### UYARI

Ölüme veya ağır yaralanmalara neden olabilecek bir durumu işaret eder



### ÖNLEM

Hafif veya orta ağır yaralanmalara neden olabilecek bir durumu işaret eder

### DİKKAT

Üründe hasara veya tamamen tahrip olmaya yol açabilecek bir tehlikeyi işaret eder



### TEHLİKE

Motorun montajı, bu tür mekanizmalar ve ev otomasyonu konusunda uzman bir tesisatçı tarafından ve ürünün kullanıma sunulduğu ülkede yürürlükte olan yönetmeliklere uygun şekilde gerçekleştirilmelidir.

EN 13241-1, EN 12445 ve EN 12453 normlarının gerektirdiklerine uygunluğun sağlanabilmesi için uzman tesisatçı tesisatın montajının tüm aşamaları sırasında montaj kılavuzunda belirtilen tüm talimatlara uymakla yükümlüdür.

Bu talimatlara uyulmaması halinde kişilerin ağır yaralanmalarına yol açabilecek sonuçlar, örneğin kapıya sıkışarak ezilme gibi durumların doğması mümkündür.

Kullanıcının herhangi bir şekilde ve en ufak bir değişiklik yapmaya hakkı yoktur.



### UYARI

Dikkat - Önemli güvenlik talimatları

Kişilerin güvenliği için tüm bu talimatlara harfiyen uyulması çok önemlidir çünkü hatalı bir kullanım ciddi yaralanmalara yol açabilir. Bu talimatları muhafaza ediniz.

Somfy, bu kılavuzda belirtilen talimatlara uyulmamasından dolayı oluşabilecek her türden zarar ve ziyandan sorumlu tutulamaz.

### 1.1 Genel bilgiler

Bu ürün, uyumlu olduğu EN 60335-2-103 normunda belirtildiği üzere sürgülü kapı için ev kullanımına yönelik otomatik bir mekanizmadır. Bu talimatların amacı hem sözü edilen normun getirdiği şartları karşılamak, hem de kişilerin ve eşyaların güvenliğini sağlamaktır.



### UYARI

Bu ürünün bu kullanım kılavuzunda belirtilen kullanım alanı dışında kullanılması yasaktır.

Kişilerin güvenliğinin sağlanamaması tehlikesi nedeniyle Somfy tarafından onaylanmamış her türden aksesuarın veya parçaların kullanılması kesinlikle yasaktır.

Bu motorun kullanımı sırasında bir tereddüt oluşursa veya daha fazla bilgi isterseniz, [www.somfy.com](http://www.somfy.com) adresindeki internet sitesini ziyaret edebilirsiniz.

Normlarda veya motorlardaki gelişmelere göre bu talimatlarda değişikliğe gidilmesi mümkündür.



### TEHLİKE

Parametre ayarlarının değiştirilmesi ile ilgili tüm işlemler, bu tür mekanizmalar ve ev otomasyonu konusunda uzman bir tesisatçı tarafından ürünün montaj kılavuzuna göre gerçekleştirilmeli ve yapılan çalışmalar özellikle kişilerin ve eşyaların güvenliğini sağlama bakımından ilgili yönetmeliklere uyumlu olmalıdır.

### 1.2 Kullanımla ilgili güvenlik talimatları



### UYARI

Bu motor en az 8 yaşındaki çocuklar ve fiziksel, duyuusal veya zihinsel yetenekleri sınırlı veya deneyimsiz veya bilgilendirilmemiş kişiler tarafından gereken şekilde gözetim altında olduklarında veya motorun güvenlik içinde kullanımıyla ilgili tüm bilgilerin öğretilmiş olması ve yaşayabilecekleri her türden tehlike konusunda bilinçlendirilmiş olmaları koşuluyla kullanılabilir. Çocukların motor ile oynaması kesinlikle yasaktır. Kullanıcı tarafından yapılması gereken temizlik ve bakım işlemleri kesinlikle çocuklar tarafından gerçekleştirilemez.

Motordan yayılan akustik ses seviyesinin değeri 70 dB(A) veya daha düşüktür. Bu motorun bağlanmış olduğu yapı tarafından oluşturulan ve yayılan gürültü ölçüm sırasında dikkate alınmamıştır.

**UYARI**

Tüm potansiyel kullanıcıların motorun nasıl kullanılacağı konusunda montajı gerçekleştiren tesisatçı tarafından bu kılavuzda belirtilen tüm önlemlerin alınmış olması kaydıyla eğitilmeleri gerekir. Gerekli eğitimi almamış herhangi bir kimsenin kapıyı harekete geçirmeyeceğinden emin olunması zorunludur.

Kapının her türden hareketi sırasında kullanıcının kapıyı sürekli izlemesi ve kapı tamamen açılıncaya veya kapanıncaya kadar diğer şahısların kapının uzağında kalmasını sağlaması gerekir.

Çocukların kapı kumanda tertibatlarıyla oynamalarına izin vermeyiniz. Uzaktan kumandaları çocukların erişebileceği yerlerde bırakmayınız.

Kapının hareketini kasıtlı olarak engellemeyiniz.

Motorun kilidinin açılmamış olması durumunda kapıyı kesinlikle manuel olarak açmayı denemeyiniz.

**UYARI**

Kilidin manuel olarak açılması, kapının kontrolsüz şekilde hareket etmesine neden olabilir.

**TEHLİKE**

Temizleme, bakım, parçaların değiştirilmesi ve benzeri işlemler sırasında motorun her türden enerji beslemesi bağlantısının kesilmesi şarttır.

Tesisatın fotosellerle ve/veya bir turuncu flaşörle donatılmış olması halinde, bu fotosellerin ve turuncu flaşörün optik aksamını düzenli olarak temizleyiniz.

Her türden doğal engelin (dal, taş, yüksek otlar, vb...) kapının hareketini engellemesini önleyiniz.

Tesisatın fotosellerle ve/veya bir turuncu flaşörle donatılmış olması halinde, bu fotosellerin ve turuncu flaşörün optik aksamını düzenli olarak temizleyiniz.

Her yıl motoru uzman personel tarafından kontrol ettiriniz.

**UYARI**

Kablolarda veya montajda her türden aşınma, bozulma veya benzeri türden hasarların tespit edilebilmesi için 6 ayda bir tüm sistem kontrol edilmelidir. Bir onarım veya ayarın gerekli olması durumunda düzeneği kullanmayınız. Kötü durumdaki kapılar onarılmalı, güçlendirilmeli hatta değiştirilmelidir. Motorun çeşitli elemanlarının vida ve bağlantılarının iyi sıkıldığını kontrol ediniz.

Tüm bakım veya tamiratlar için yalnızca orijinal parçalar kullanınız.

Motorda yapılacak her türden teknik, elektronik veya mekanik değişiklik, Somfy destek servisinin onayı alınarak gerçekleştirilmelidir.

**UYARI**

Kapının zeminden 50 mm'den daha yüksek bir engelle karşılaştığında motorun hareket yönünün değiştiğini her ay kontrol ediniz.

Aksi halde bu tür mekanizmalar ile ev otomasyonu konusunda uzman bir tesisatçıya başvurunuz.

Herhangi bir arıza oluşması durumunda şebeke beslemesini kesiniz.

Vakit geçirmeden bu tür mekanizmalar ve ev otomasyonu konusunda uzman bir tesisatçıya başvurunuz.

**UYARI**

Bir onarım veya ayar gerekli olduğunda motoru kesinlikle kullanmayınız çünkü montajdaki bir arıza yaralanmalara neden olabilir.

**TEHLİKE**

Besleme kablosunun hasar görmesi halinde, herhangi bir tehlikeli durumun doğmaması için değiştirme işleminin üretici tarafından veya onun satış sonrası servisi veya benzeri konularda uzman ve yetkili bir kişi tarafından yapılması gerekir.

**1.3 Pillerle ilgili olarak****TEHLİKE**

Standart / düğme şeklinde / şarj edilebilir pilleri çocukların erişebileceği yerlerde kesinlikle saklamayınız. Bunları çocukların erişemeyecekleri bir yerde muhafaza ediniz. Bunların çocuklar veya evcil hayvanlar tarafından yutulma riski vardır. Ölüm tehlikesi! Her türden önleme rağmen böyle bir olayın gerçekleşmesi halinde vakit geçirmeden bir doktora başvurunuz veya hastaneye gidiniz.

Pillerin kısa devre yapmamasına, ateşe atılmamasına veya şarj edilmemesine dikkat ediniz. Patlama tehlikesi vardır.

**1.4 Geri kazanım ve hurdaya çıkarma**

Uzaktan kumandaların boşalmış pillerini evsel atıklarla birlikte çöpe atmayınız. Geri kazanım için bunları yetkili kuruluşlara teslim ediniz.



Kullanım ömrünü tamamlamış motoru evsel atıklarla birlikte atmayınız. Hurdaya çıkarılan motorun dağıtıcısı tarafından alınmasını sağlayınız veya bulunduğunuz yerdeki mahalli geri kazanım kuruluşlarına teslim ediniz.

## 2 - ÜRÜN TANIMI

ELIXO 500 230V RTS ve ELIXO 800 230V RTS sistemlerinin motorları sürgülü kapılara monte edilmek amacıyla tasarlanmıştır  
Saatte çevrim sayısı: 10 çevrim/saat (20°C'de), saate düzenli olarak dağıtılması koşuluyla

## 3 - ÇALIŞMA VE KULLANIM

### 3.1 Normal çalışma

2 veya 4 tuşlu bir uzaktan kumanda ile tamamen açılma şeklinde çalışma  
Kapının tamamen açılmasına kumanda etmek için programlanmış tuşa basınız.



2 veya 4 tuşlu bir uzaktan kumanda ile yaya için açılma şeklinde çalışma  
Kapının yaya için açılmasına kumanda etmek için programlanmış tuşa basınız.

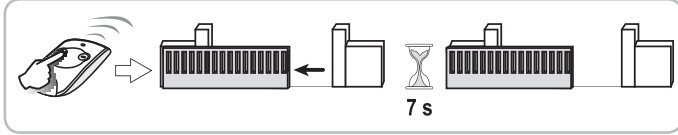

### 3.2 Özel çalışma

Monte edilmiş çevre elemanları ve tesisatçınız tarafından programlanmış çalışma seçeneklerine göre motor aşağıdaki özel çalışmalara sahip olabilir:

#### 3 tuşlu bir uzaktan kumanda ile çalışma

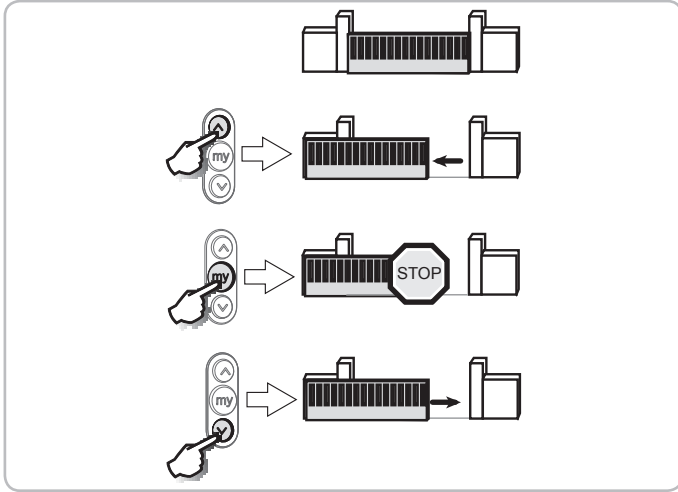

#### Güvenlik ünitelerinin çalışması

Kapanma sırasında bir engel algılanması halinde kapı önce durur daha sonra tekrar tamamen açılır.

Kapanma sırasında bir engel algılanması halinde kapı durur.

#### Engel algılayıcının çalışması

Kapanma veya açılma sırasında bir engel algılanması halinde kapı önce durur sonra kısmen açılır.

#### Turuncu flaşörün çalışması

Turuncu flaşör kapının her hareketinde devreye alınır.

Hareket öncesindeki 2 sn'lik bir ön ikaz montaj sırasında programlanabilir.

#### Zamanlamanın ardından otomatik yeniden kapanma ile sıralı modda çalışma

Kapının otomatik kapanması, montaj sırasında programlanmış bir süreden sonra gerçekleşir.

Bu süre boyunca yeni bir kumanda, otomatik kapanmayı iptal eder ve kapı açık kalır.

Bir sonraki kumanda kapının kapanmasına neden olur.

### 3.3 Acil durum manuel kilit açma

- [1]. Anahtarı kilide sokunuz.
- [2]. Anahtarı sola doğru çeyrek tur çeviriniz.
- [3]. Kilit açma kolunu sağa doğru çeviriniz.

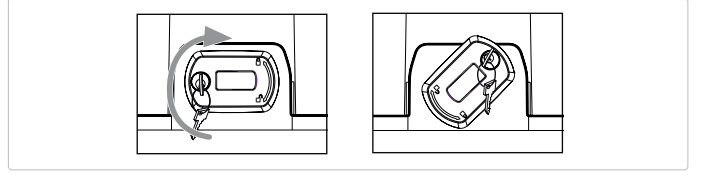

⚠ Kapıyı sertçe itmeyiniz. Elle hareket ettirdiğiniz sırada kapıyı hareket mesafesi boyunca eşlik ediniz.

### 3.4 Motorun kilitlenmesi

- [1]. Kilit açma kolunu sola doğru çeviriniz.
- [2]. Harekete geçirme mekanizması kilitleme konumuna gelinceye kadar kapıyı manuel olarak hareket ettiriniz.

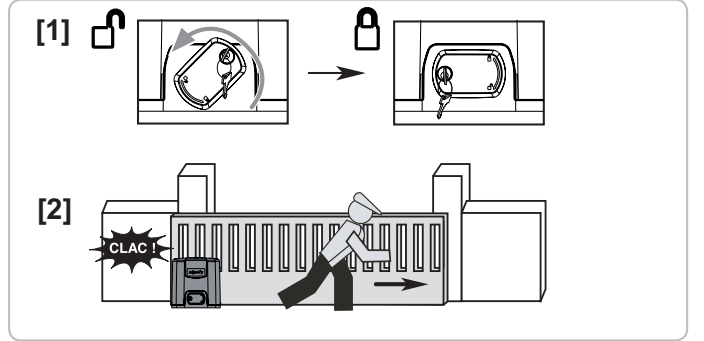

- [3]. Anahtarı sağa doğru çeyrek tur çeviriniz.
- [4]. Anahtarı çıkarınız.

⚠ Herhangi bir yeni kumanda öncesinde motoru mutlaka kilitleyiniz.

## 4 - BAKIM

### 4.1 Güvenlik tertibatlarının (fotosellerin) kontrolü

Her 6 ayda bir düzgün çalıştığını kontrol ediniz.

### 4.2 Pilin değiştirilmesi

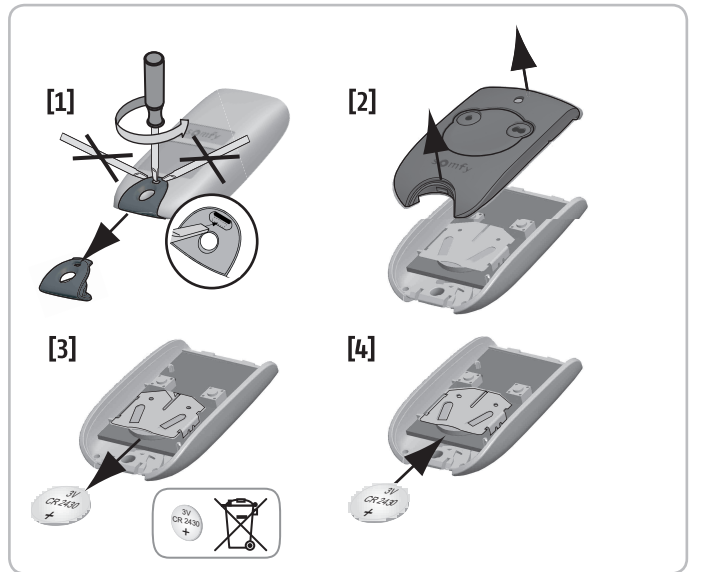

## 5 - TEKNİK ÖZELLİKLER

| GENEL ÖZELLİKLER                   |                                     |
|------------------------------------|-------------------------------------|
| Şebeke beslemesi                   | 220/230 V - 50/60 Hz                |
| Maksimum tüketilen güç             | Elixo 500: 400 W - Elixo 800: 300 W |
| İklimsel kullanım şartları         | - 20 ° C / + 60 ° C - IP44          |
| Somfy radyo frekansı               | ))) 433,42 MHz<br><)) 10 mW         |
| Hafızaya alınabilecek kanal sayısı | 128                                 |

## 5 - مشخصات فنی

| مشخصات کلی                            |                                     |
|---------------------------------------|-------------------------------------|
| ولتاژ ورودی                           | 220/230 V - 50/60 Hz                |
| حداکثر توان مصرفی                     | Elixo 500: 400 W - Elixo 800: 300 W |
| شرایط آب و هوایی استفاده              | - 20 ° C / + 60 ° C - IP44          |
| فرکانس رادیویی سامفی                  | 433,42 MHz ))<br>10 mW > ))         |
| تعداد کانال‌های قابل ثبت شدن در حافظه | 128                                 |

يك فرمان جديد در اين مدت، بسته شدن اتوماتيك را حذف مي‌کند و درب باز مي‌ماند. فرمان بعدي باعث بسته شدن درب مي‌شود.

### 3.3 سيستم خلاص کن دستی اضطراری

- [1] کلید را داخل قفل قرار دهید.
- [2] کلید را يك چهارم دور به سمت چپ بچرخانید.
- [3] دستگیره خلاص کن را به سمت راست بچرخانید.

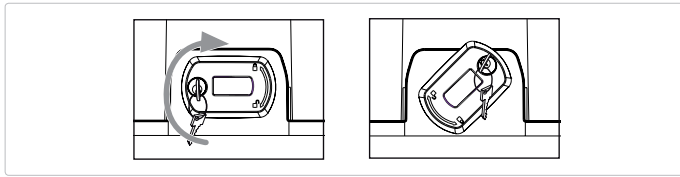

درب را با نیروی زیاد حرکت ندهید. هنگام باز و بسته کردن دستی درب، آن را تا انتهای مسیر همراهی کنید. ⚠

### 3.4 غیرفعال کردن موتور

- [1] دستگیره خلاص کن را به سمت چپ بچرخانید.
- [2] درب را به صورت دستی حرکت دهید تا تجهیزات جابه‌جایی دوباره قفل شود.

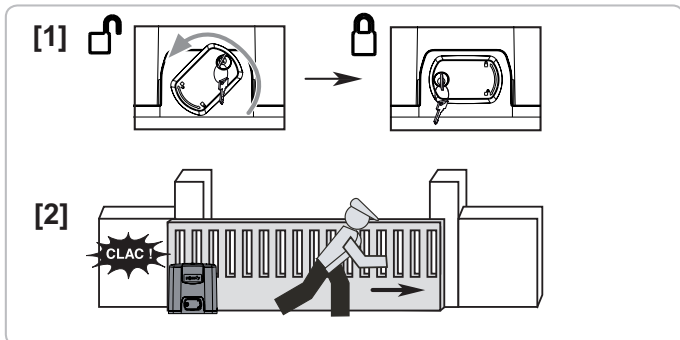

- [3] کلید را يك چهارم دور به سمت راست بچرخانید.
- [4] کلید را بیرون بیاورید.

قبل از هرگونه فرمان جدید، موتور را الزاماً غیرفعال کنید. ⚠

## 4 - مراقبت و نگهداری

### 4.1 بررسی تجهیزات ایمنی (سلول‌ها)

عملکرد صحیح آنها را هر 6 ماه یکبار بررسی کنید.

### 4.2 تعویض باتری

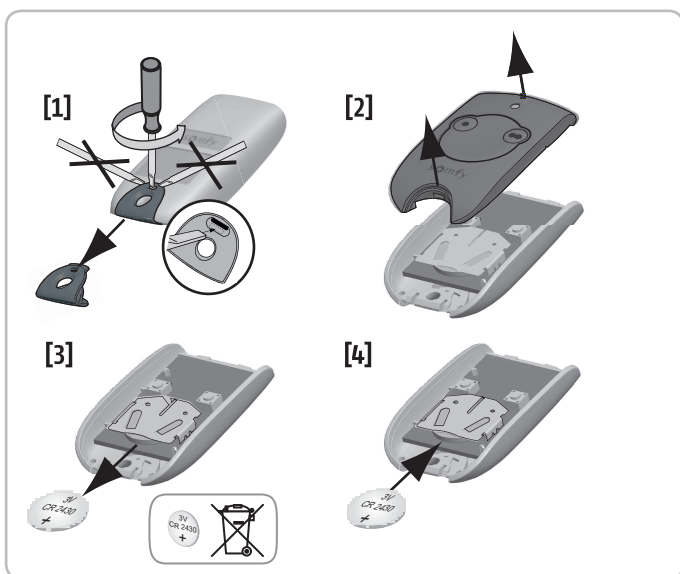

## 2 - توصیف محصول

موتورهای ELIXO 800 230V RTS و ELIXO 500 230V RTS برای نصب بر روی درب‌های کثوپی در نظر گرفته شده است. تعداد سیکل در هر ساعت: 10 سیکل/ساعت (در 20°C) به صورت یکسان توزیع شده در هر ساعت.

## 3 - عملکرد و استفاده

### 3.1 عملکرد عادی

عملکرد در هنگام باز شدن کامل با ریموت کنترل 2 یا 4 دکمه

روی دکمه برنامه ریزی شده برای هدایت باز شدن کامل درب فشار دهید.

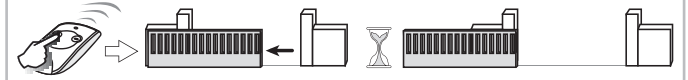

عملکرد در هنگام باز شدن عبور عابر پیاده با ریموت کنترل 2 یا 4 دکمه

روی دکمه برنامه ریزی شده برای هدایت باز شدن درب عابر پیاده فشار دهید.

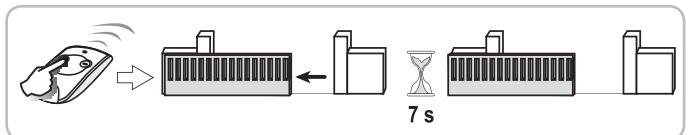

### 3.2 عملکردهای خاص

برحسب تجهیزات نصب شده و عملکردهای برنامه ریزی شده توسط فرد نصاب، موتور می‌تواند از عملکردهای ویژه زیر بهره‌مند شود:

عملکرد با يك ریموت کنترل 3 دکمه

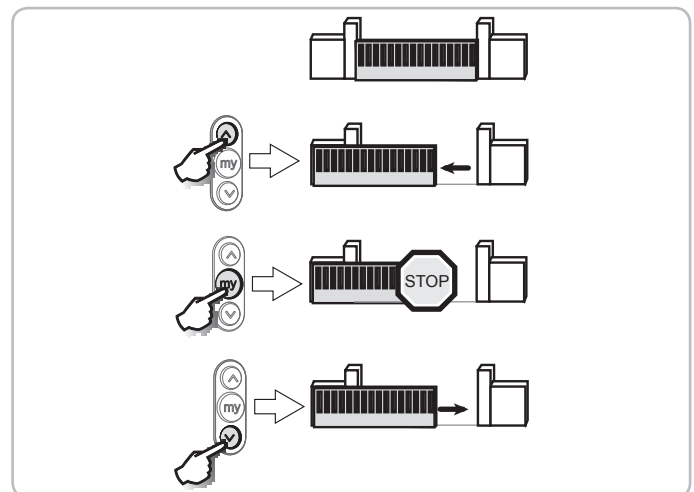

### عملکرد سلول‌های ایمنی

اگر هنگام بسته شدن مانعی تشخیص داده شود، درب متوقف می‌شود، سپس دوباره باز می‌شود.

اگر هنگام باز شدن درب مانعی تشخیص داده شود، درب متوقف می‌شود.

### عملکرد حسگر لبه

اگر هنگام بسته شدن مانعی یا باز شدن تشخیص داده شود، درب متوقف می‌شود، سپس دوباره به صورت جزئی باز می‌شود.

### عملکرد چراغ نارنجی

چراغ نارنجی هنگام هرگونه حرکت درب فعال است.

هنگام نصب می‌توان يك پیش هشدار ۲ ثانیه‌ای را قبل از شروع حرکت برنامه ریزی کرد.

### عملکرد در حالت ترتیبی با بسته شدن مجدد اتوماتیک با زمان بندی

بسته شدن اتوماتیک درب پس از مدت برنامه ریزی شده در زمان نصب انجام می‌شود.

هشدار



هر ماه کنترل کنید که وقتی درب با مانعی 50 میلیمتری در نیمه ارتفاع درب برخورد می‌کند، موتور جهت خود را عوض می‌کند. اگر این گونه نیست، با فرد نصاب متخصص در زمینه اتوماسیون منازل تماس بگیرید.

در صورت عملکرد نامناسب، جریان برق را قطع کنید. بلافاصله با فرد نصاب متخصص در زمینه اتوماسیون منازل تماس بگیرید.

هشدار



در صورتی که سیستم احتیاج به تعمیر یا تنظیم دارد از آن استفاده نکنید، زیرا ایراد در دستگاه می‌تواند باعث بروز جراحت شود.

خطر



چنانچه کابل برق صدمه دیده است، برای اجتناب از هر نوع خطر، باید توسط سازنده، خدمات پس از فروش یا افراد با متخصص مشابه تعویض شود.

### 1.3 در خصوص باتری‌ها

خطر



باتری‌ها/باتری‌های دکمه‌ای/باتری‌های شارژ شونده را در دسترس کودکان قرار ندهید. این تجهیزات را در محلی دور از دسترس آن‌ها نگهداری کنید. خطر بلعیده شدن آنها توسط کودکان یا حیوانات خانگی وجود دارد. خطر مرگ! با وجود این، اگر چنین اتفاقی افتاد، سریعاً با پزشک مشورت کنید یا به بیمارستان مراجعه نمایید. مراقب باشید که با باتری‌ها اتصال کوتاه برقرار نکنید، آنها را در آتش نیاندازید و مجدداً شارژ نکنید. خطر انفجار وجود دارد.

### 1.4 بازیافت و از رده خارج کردن

باتری‌های کار کرده ریموت کنترل‌ها را همراه با زباله‌های خانگی دور نیاندازید. به یکی از مراکز جمع‌آوری ویژه به منظور بازیافت تحویل دهید.



موتور از رده خارج شده را به همراه زباله‌های خانگی دور نیاندازید. موتور را به توزیع کننده آن یا به یکی از مراکز جمع‌آوری ویژه تحویل دهید.



هشدار



استفاده کننده باید حتماً با کمک نصاب و خواندن توصیه‌های این دفترچه راهنما، استفاده از موتور را به خوبی فرا گیرد. حصول اطمینان از اینکه هیچ فرد آموزش ندیده‌ای نمی‌تواند درب را به حرکت درآورد، الزامی است.

استفاده کننده باید تمام حرکت‌های درب را تحت نظر داشته باشد و تا وقتی که درب کاملاً باز یا بسته نشده است، افراد را دور از محل نگه دارد.

اجازه ندهید کودکان با تجهیزات کنترل درب بازی کنند. ریموت کنترل‌ها را دور از دسترس کودکان قرار دهید. به صورت عمدی مانع حرکت درب نشوید.

در صورتی که موتور فعال نشده است، سعی نکنید درب را با به صورت دستی باز کنید.

هشدار



فعال کردن دستی می‌تواند حرکت کنترل نشده درب را به همراه داشته باشد.

خطر



برق موتور باید در طول عملیات تمیزکاری، سرویس و نگهداری و تعویض قطعات، قطع باشد.

اگر دستگاه به سلول‌های فتوالکتریک و/یا چراغ نارنجی مجهز است، لنزهای سلول‌های فتوالکتریک و چراغ نارنجی را به صورت منظم تمیز کنید.

از اینکه هر گونه مانع طبیعی (شاخه درخت، سنگ، چمن بلند، و غیره) بتواند مانع حرکت درب شود، اجتناب کنید.

اگر دستگاه به سلول‌های فتوالکتریک و/یا چراغ نارنجی مجهز است، لنزهای سلول‌های فتوالکتریک و چراغ نارنجی را به صورت منظم تمیز کنید.

موتور دستگاه را به طور سالیانه توسط فرد متخصص کنترل کنید.

هشدار



هر 6 ماه یکبار دستگاه را برای تشخیص هر گونه اثر فرسودگی یا خرابی کابل‌ها و نصب بررسی کنید. در صورتی که دستگاه احتیاج به تعمیر یا تنظیم دارد از آن استفاده نکنید درب‌هایی که در وضعیت نامناسب قرار دارند، باید تعمیر، تقویت یا حتی تعویض شوند. از محکم بودن پیچ‌ها و بست‌های اجزاء مختلف موتور اطمینان حاصل کنید.

فقط از قطعات اصلی برای نگهداری یا تعمیر استفاده کنید.

هرگونه تغییر فنی، الکترونیکی یا مکانیکی بر روی موتور باید با موافقت بخش پشتیبانی سامفی صورت گیرد.

هشدار



هشدار - دستورالعمل های مهم ایمنی رعایت کلیه این دستورالعمل ها جهت ایمنی افراد بسیار مهم است زیرا نصب اشتباه يك دستگاه می تواند جراحات های جدی را به دنبال داشته باشد. از این دستورالعمل ها نگهداری کنید. سامفی در قبال آسیب های وارده ناشی از عدم رعایت دستورالعمل های این راهنما مسؤولیتی نمی پذیرد.

### 1.1 کلیات

این محصول موتور مخصوص درب کشویی، جهت استفاده در منازل مطابق با آنچه در استاندارد EN 60335-2-103، مشخص شده است، می باشد. هدف از این دستورالعمل ها، تضمین استانداردهای مقرر و همچنین الزامات ایمنی اشیاء و اشخاص است.

هشدار



هر گونه استفاده از محصول غیر از موارد تعریف شده در این دفترچه راهنما ممنوع است. استفاده از کلیه تجهیزات یا قطعات توصیه نشده توسط سامفی ممنوع است و ایمنی افراد قابل تضمین نخواهد بود.

در صورت بروز تردید هنگام نصب موتور یا برای کسب اطلاعات بیشتر، به سایت اینترنتی [www.somfy.com](http://www.somfy.com) رجوع کنید. در صورت تحول استانداردها یا موتورها، این دستورالعمل ها می توانند اصلاح شوند.

خطر



هر گونه تغییر تنظیمات باید توسط نصاب حرفه ای در زمینه اتوماسیون منازل و منطبق با دفترچه راهنمای نصب این محصول و مقررات عملی، به ویژه برای تضمین ایمنی اشیاء و اشخاص انجام شود.

### 1.2 دستورالعمل های ایمنی مرتبط با نصب

هشدار



این موتور می تواند توسط کودکان بالاتر از 8 سال و افرادی که دارای توانایی فیزیکی، حسی یا ذهنی کم یا عاری از تجربه یا شناخت، در صورتی که به خوبی تحت مراقبت باشند یا دستورالعمل های مرتبط با استفاده از موتور در شرایط ایمنی کامل به آنها توضیح داده شده و خطرات احتمالی را درک کرده باشند، قابل استفاده است. کودکان نباید با موتور بازی کنند. تمیز کردن و نگهداری مربوط استفاده کننده نباید توسط کودکان انجام شود.

مقدار فشار صوتی موتور کمتر یا مساوی با 70 dB(A) است. صدای ارسالی توسط ساختاری که موتور به آن متصل می شود، مورد توجه قرار نگرفته است.

## فهرست

### دستورالعمل های ایمنی

|   |                                   |
|---|-----------------------------------|
| 1 | کلیات                             |
| 1 | هشدار - دستورالعمل های مهم ایمنی  |
| 2 | دستورالعمل های ایمنی مرتبط با نصب |
| 2 | در خصوص باتری ها                  |
| 2 | باز یافت و از رده خارج کردن       |
| 2 | پشتیبانی                          |

### توصیف محصول

|   |                            |
|---|----------------------------|
| 3 | عملکرد عادی                |
| 3 | عملکردهای خاص              |
| 3 | سیستم خلاص کن دستی اضطراری |
| 3 | غیرفعال کردن موتور         |

### مراقبت و نگهداری

|   |   |
|---|---|
| 3 | بررسی تجهیزات ایمنی (سلول ها، حسگر لبه) |
| 3 | تعویض باتری                             |

### مشخصات فنی

## 1 - دستورالعمل های ایمنی

این نشانه خطری را علامت می دهد که درجات مختلف آن در زیر مشخص شده است.



خطر



به محض وجود خطر منتهی به خطر مرگ یا جراحات های جدی، این علامت نشان داده می شود

هشدار



خطری را که ممکن است منجر به مرگ یا جراحات های جدی شود، علامت می دهد

احتیاط



خطری را که ممکن است منجر به جراحات های سبک یا نسبتاً جدی شود، علامت می دهد

توجه

خطری را که ممکن است منجر به خرابی یا از بین رفتن محصول شود، علامت می دهد

خطر



نصب و تنظیم موتور باید توسط يك نصاب، فرد متخصص در زمینه اتوماسیون منازل، مطابق با قوانین کشوری که در آن دستگاه نصب می شود، انجام پذیرد.

جهت تضمین استانداردهای EN 13241-1، EN 12445، EN و EN 12453، باید در طول راه اندازی دستگاه، کلیه دستورالعمل های دفترچه راهنمای نصب رعایت شود.

عدم رعایت این دستورالعمل ها می تواند باعث وارد آمدن صدمات جدی به افراد شود، به عنوان مثال له شدگی توسط درب. مصرف کننده نباید کوچک ترین تغییری انجام دهد.

## 5 - المواصفات الفنية

| الخصائص العامة                |  |
|-------------------------------|--|
| منبع الطاقة                   | 230/220 فولت - 60/50 هرتز                    |
| الحد الأقصى للطاقة المستهلكة  | Elixo 500 : 400 واط -<br>Elixo 800 : 300 واط |
| ظروف الاستعمال المناخية       | - 20 ° مئوية / + 60 ° مئوية - IP44           |
| التردد اللاسلكي لـ Somfy      | 433.42 ميغا هرتز<br>10 مللي وات              |
| عدد القنوات التي يمكن تخزينها | 128  |

يؤدي إعطاء أمر تحكم جديد أثناء هذه الفترة الزمنية إلى إلغاء عملية الغلق التلقائي وبقاء البوابة مفتوحة.

يؤدي أمر التحكم التالي إلى غلق البوابة.

### 3.3 تحرير القفل يدويا في حالة الطوارئ

- [1]. أدخل المفتاح في القفل.
- [2]. أدر المفتاح بمقدار ربع دورة نحو اليسار.
- [3]. أدر مقبض تحرير القفل نحو اليمين.

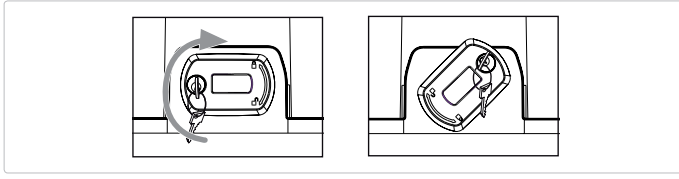

⚠ لا تدفع البوابة بعنف. رافق البوابة خلال مناورات تحريكها يدويا على مجرى حركتها.

### 3.4 تأمين قفل المحرك

- [1]. أدر مقبض تحرير القفل نحو اليسار.
- [2]. حرك البوابة يدويا حتى تعيد تجهيزة الجر تأمين قفلها.

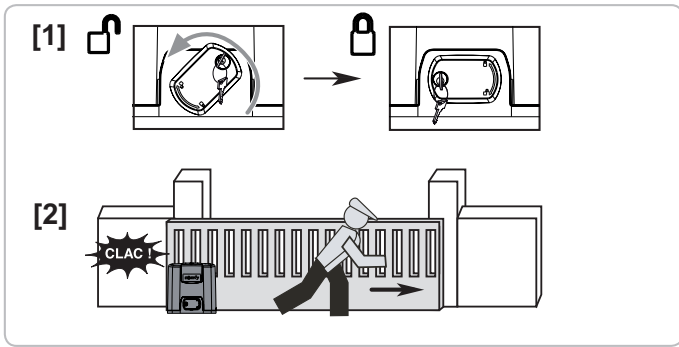

- [3]. أدر المفتاح بمقدار ربع دورة نحو اليمين.
- [4]. اسحب المفتاح.

⚠ يتعين بشكل أساسي تأمين قفل المحرك قبل تنفيذ أي أوامر أخرى.

## 4 - الصيانة

### 4.1 التحقق من تجهيزات السلامة (الخلايا)

تحقق من التشغيل السليم كل ستة أشهر.

### 4.2 استبدال البطارية

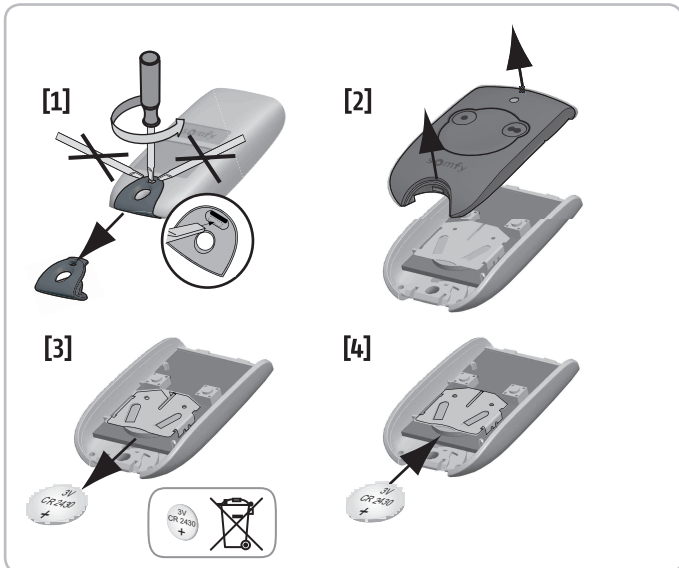

## 2 - وصف المنتج

إن محرك ELIXO 800 230V RTS و ELIXO 500 230V RTS مخصصان لتشغيل بوابات منزلقة عدد الدورات في الساعة: 10 دورات/ساعة (على حرارة 20 درجة) موزعة بانتظام على الساعة.

## 3 - التشغيل والاستعمال

### 3.1 التشغيل الاعتيادي

التشغيل في وضع الفتح الكلي بواسطة جهاز تشغيل عن بعد بزرين أو 4 أزرار اضغط على الزر المبرمج للتحكم في الفتح الكامل للبوابة.

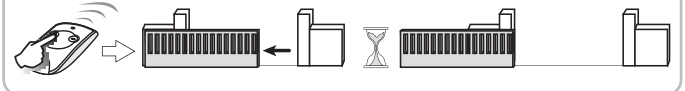

التشغيل في وضع الفتح للمشاة بواسطة جهاز تشغيل عن بعد بزرين أو 4 أزرار اضغط على الزر المبرمج للتحكم في خاصية الفتح لمرور المشاة بالبوابة.

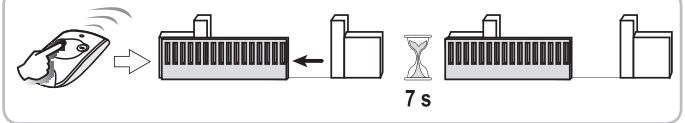

### 3.2 تشغيل خاص

تبعاً للتجهيزات الملحقة التي تم تركيبها وخيارات التشغيل المبرمجة بواسطة فني التركيب يمكن تنفيذ حالات التشغيل الخاصة التالية:

التشغيل بواسطة جهاز تشغيل عن بعد بثلاثة أزرار

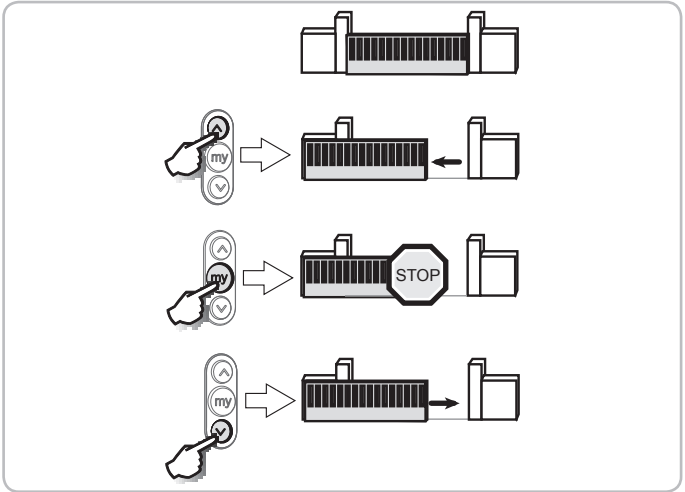

### تشغيل خلايا الأمان

عند اكتشاف عائق أثناء غلق البوابة، تتوقف البوابة ثم تفتح مجددا بشكل كامل. إذا تم الكشف عن عائق أثناء فتح البوابة، فإنها تتوقف.

### تشغيل قضيب الاستشعار

عند اكتشاف عائق أثناء غلق أو فتح البوابة، تتوقف البوابة ثم تفتح مجددا جزئيا.

### تشغيل المصباح البرتقالي

يتم تفعيل المصباح البرتقالي أثناء أي تحرك للبوابة. يمكن برمجة فترة زمنية أثناء التركيب تبلغ ثانيتين للتحذير المسبق قبل بدء التحرك.

### التشغيل في الوضع التتابعي مع إعادة الغلق الأوتوماتيكي بعد التوقيت

تتغلق البوابة تلقائيا بعد انقضاء الفترة الزمنية المبرمجة عند التركيب.



تحذير

تحقق كل شهر من أن المحرك يغير اتجاهه عندما تصل البوابة إلى شيء ارتفاعه 50 مم موضوع على منتصف ارتفاع المصراع. إذا كانت الحالة غير ذلك، اتصل بمختص بالمحركات والتشغيل الآلي للمنزل.

أفضل مصدر الطاقة الرئيسي في حال حصل سوء اشتغال. اتصل فوراً بمختص بالمحركات والتشغيل الآلي للمنزل.



تحذير

لا تستعمل المحرك إذا كان هناك ما يستدعي إصلاحه أو ضبطه لأن وجود خطأ في التركيب قد يؤدي إلى وقوع إصابات.



خطر

إذا كان كابل التغذية بالطاقة تالفاً، يجب استبداله بواسطة المصنّع أو الخدمة بعد البيع التابعة له أو أشخاص مؤهلين ممتلئين بهدف تجنب أي خطر.

### 1.3 بخصوص البطاريات



خطر

لا تترك البطاريات/بطاريات الأزرار/المجمّعات في متناول الأطفال. قم بحفظها في مكان لا يمكنهم الوصول إليها. توجد خطورة أن يتم ابتلاعها بواسطة أطفال أو حيوانات أليفة. خطر الموت! إذا حدث ذلك رغم كل شيء، قم باستشارة طبيب أو الذهاب للمستشفى فوراً. انتبه لعدم توصيل دائرة قصر بالبطاريات ومن عدم إلقائها في النار، ولا تقم بإعادة شحنها. يوجد خطر للانفجار.

### 1.4 إعادة التدوير والتخلص

لا تتخلص من البطاريات النافذة لأجهزة التحكم عن بعد مع المخلفات المنزلية. تخلص منها في نقطة تجميع مخصصة لإعادة تدويرها.



لا تقم بإلقاء المحرك خارج الخدمة مع المخلفات المنزلية. قم بإعادة المحرك إلى موزعه أو استخدامه وسائل الجمع الانتقائية التي يضعها الحي تحت التصرف.



تحذير

يجب أن يتم إلزامياً تدريب كل مستخدم محتمل على استخدام المحرك من قبل الشخص الذي قام بالتركيب، مع تطبيق كل توصيات هذا الدليل. ينبغي التأكد من عدم إمكانية تحريك البوابة بواسطة أي شخص غير مدرب. يجب على المستخدم مراقبة البوابة أثناء كل العمليات وإبقاء الأشخاص بعيدين حتى يتم فتح أو غلق البوابة بالكامل. لا تترك الأطفال يعثون بأجهزة التحكم في البوابة. ضع وحدات التشغيل عن بعد بعيداً عن متناول الأطفال. لا ينبغي إعاقة حركة البوابة عن قصد.

لا تحاول فتح البوابة يدوياً إذا لم يكن قد تم تحرير تأمين الغلق للمحرك.



تحذير

يمكن أن يؤدي تحرير القفل اليدوي إلى حركة غير متحكم بها للبوابة.



خطر

يجب فصل المحرك عن مصدر الطاقة أثناء التنظيف والصيانة واستبدال القطع.

إذا كان التركيب مجهّزاً بخلايا كهروضوئية و/أو ضوء برتقالي، قم بتنظيف عدسات الخلايا الكهروضوئية والضوء البرتقالي بانتظام. تجنب أن يكون من الممكن أن يعوق أي عائق طبيعي (فرع، حجر، أعشاب عالية، إلخ) حركة البوابة. إذا كان التركيب مجهّزاً بخلايا كهروضوئية و/أو ضوء برتقالي، قم بتنظيف عدسات الخلايا الكهروضوئية والضوء البرتقالي بانتظام. يجب فحص المحرك سنوياً بواسطة طاقم مؤهل.



تحذير

يجب فحص الجهاز كل 6 أشهر للكشف عن أية علامات تدهور أو أي خلل يلحق بالكابلات وبالتركيب. لا تستعمل الجهاز في حالة احتياجه للإصلاح أو الضبط. يتعين إصلاح البوابات ذات الحالة السيئة أو تدعيمها أو تغييرها إذا لزم الأمر. تحقق من إحكام ربط براغي وعناصر تثبيت مختلف أجزاء آلية الحركة. للقيام بعملية الصيانة أو الإصلاح، استخدم فقط قطع الغيار الأصلية. يجب الحصول على موافقة Somfy قبل القيام بأي تعديل تقني أو إلكتروني أو ميكانيكي على المحرك.

## إرشادات السلامة

|   |   |
|---|---|
| 1 | معلومات عامة                              |
| 1 | تحذير - تعليمات أمان مهمة                 |
| 2 | إرشادات الأمان المتعلقة بالاستخدام        |
| 2 | بخصوص البطاريات                           |
| 2 | إعادة التدوير والتخلص                     |
| 2 | الدعم                                     |
| 3 | وصف المنتج                                |
| 3 | التشغيل والاستعمال                        |
| 3 | التشغيل الاعتيادي                         |
| 3 | تشغيل خاص                                 |
| 3 | تحرير القفل يدويا في حالة الطوارئ         |
| 3 | تأمين قفل المحرك                          |
| 3 | الصيانة                                   |
| 3 | فحص تجهيزات السلامة (خلايا، قضيب استشعار) |
| 3 | استبدال البطارية                          |
| 3 | المواصفات الفنية                          |



تحذير

## تحذير - تعليمات أمان هامة

من المهم لسلامة الأشخاص اتباع هذه التعليمات، لأن الاستخدام الخاطئ قد يؤدي إلى حدوث إصابات خطيرة. احتفظ بهذه التعليمات. لا تتحمل Somfy المسؤولية عن التلفيات الناتجة عن عدم الالتزام بتعليمات هذا الدليل.

## 1.1 معلومات عامة

هذا المنتج محرّك للبوابة المنزلقة، للاستخدام المنزلي كما هو معرّف في معيار EN 60335-2-103 الذي يخضع له. هدف هذه التعليمات بوجه خاص هو تلبية متطلبات المواصفة المذكورة وأيضا ضمان سلامة الممتلكات والأشخاص.



تحذير

كل استخدام لهذا المنتج خارج مجال التطبيق الموصوف في هذا الدليل يكون ممنوعا. يحظر استخدام أي ملحقات أو مكونات غير موصى بها من قبل Somfy - لا يكون أمان الأشخاص مضمونا.

إذا كان لديكم أي شك عند استخدام هذا المحرّك أو للحصول على معلومات إضافية، قم بزيارة الموقع الإلكتروني [www.somfy.com](http://www.somfy.com). هذه التعليمات عرضة للتعديل في حالة تطور المعايير أو المحرّك.



خطر

يجب أن يتم تنفيذ كل تغيير لضبط البارامترات بواسطة قائم بالتركيب متخصص بالمحرّكات وبالتشغيل الآلي للمنزل، وذلك طبقا لدليل التركيب لهذا المنتج واللوائح المطبّقة، خاصة لضمان سلامة الممتلكات والأشخاص.

## 1.2 إرشادات السلامة المتعلقة بالاستعمال



تحذير

يمكن استخدام هذا المحرّك بواسطة أطفال لا تقل أعمارهم عن 8 سنوات وبواسطة أشخاص قدراتهم البدنية أو الحسية أو العقلية محدودة أو معدومي الخبرة أو المعرفة، إذا تمت مراقبتهم بشكل صحيح أو إذا تم إعطائهم تعليمات متعلقة باستخدام المحرّك بأمان كامل لهم وإذا تم فهم المخاطر التي يتعرضون لها. يجب ألا يلعب الأطفال بالمحرّك. يجب ألا يتم إجراء التنظيف والصيانة بواسطة المستخدم بواسطة أطفال.

مستوى الضغط الصوتي للمحرّك أقل من أو مساوي لـ 70 dB(A). لا يتم أخذ الضوضاء الصادرة عن التركيب الذي سيتم توصيل المحرّك به في الاعتبار.

## 1 - إرشادات السلامة

يشير هذا الرمز إلى خطر درجاته المختلفة مشروحة أدناه.



خطر

يشير إلى خطر يسبب الموت الفوري أو إصابات خطيرة



تحذير

يشير إلى خطر قد يسبب الموت أو إصابات خطيرة



احتياط

يشير إلى خطر قد يسبب إصابات خفيفة أو متوسطة الخطورة

تنبيه

يشير إلى خطر قد يسبب تلفا أو يدمر المنتج



خطر

يجب تركيب المحرّك وضبطه بواسطة مسئول تركيب متخصص بالمحرّكات والتشغيل الآلي للمنزل، طبقا للوائح البلد التي سيتم التشغيل بها.

للتوافق بمتطلبات المعايير EN 12445 و EN 13241-1 و EN 12453، يجب اتباع تعليمات دليل التركيب أثناء القيام بالتركيب.

يمكن أن يتسبب عدم الالتزام بهذه التعليمات في الإصابة الخطيرة للأشخاص، على سبيل المثال المحشورين بواسطة البوابة. ليس للمستخدم الحق في إجراء أي تعديل.



**Somfy SAS**

50 avenue du Nouveau Monde  
BP 152 - 74307 Cluses Cedex  
France

**[www.somfy.com](http://www.somfy.com)**

